

國立臺灣體育運動大學
National Taiwan University of Physical
Education and Sport
體育舞蹈學系碩士班學位論文

【域望芭蕾】表演理念與演出分析
THE PERFORMANCE CONCEPTS AND
PERFORMANCE ANALYSIS IN “VARIOUS
AREAS OF BALLET”



研究生：劉婉茹 撰

指導教授：羅雅柔 博士

中華民國 102 年 8 月

論文名稱：【域望芭蕾】表演理念與演出分析

總頁數：193頁

校(院)所組別：國立臺灣體育運動大學體育舞蹈學系碩士班
表演創作組

畢業時間及提要別：一〇一學年度第二學期碩士學位論文

研究生：劉婉茹

指導教授：羅雅柔博士

中文摘要

本論文為筆者在【域望芭蕾】展演後之探討與分析，以行政及舞台兩大方面來闡述籌備至展演的歷程，並以學習如何同時身兼製作人及演出人之雙重身分來切入其籌備歷程，更透過回顧展演的心路歷程來探究筆者芭蕾之路所遭遇的困境與挑戰。本論文分為五個章節，第一章緒論，筆者將緣起於舞蹈之過程做一闡述外，並透過理念背景的方式帶入說明最終籌備展演之目的；第二章演出形式與文獻探討，以文獻探討之方式將表演理念做更進一步認識及瞭解；第三章演出作品內容與製作架構，透過展演架構與型式將畢業展演之主題及舞作內容之架構鉅細靡遺地描繪；第四章詮釋舞作『芭蕾饗宴』、“Home”、『秘色』、“White Box”『白』、『伴·旅』歷程與身體分析，將筆者內心情感及角色詮釋娓娓道出；第五章展演回饋與反思，以現場觀眾給予的回饋意見單及指導教授學生的心得逐一說明及闡述外，再加上筆者做一完整的回顧省思與總結。期盼此論文不僅能提供舞蹈愛好者另一新思考方向外，更有助於後進舞蹈研究者許多見解及省思之處。

關鍵字：域望芭蕾、芭蕾饗宴、Home、秘色、White Box 白、伴·旅

Liu, Wan Ju (2013) The Performance Concepts and Performance Analysis in "Various Areas of Ballet". Unpublished Master Thesis, National Taiwan University of Physical Education and Sport.

Chair of the committee: Dr. Ya-Jo Lo

Abstract

This thesis is the discussion and analysis after the exhibition of the author about the performance of "Various Areas of Ballet". The showcase of the setting process to the Executive sets two main aspects out to the stage; it presents how someone who is both the producer and the dancer can perform double identity to cut between the showcase and preparatory process. A journey along the reviews after the performance exposed the dilemmas and challenges of the path of the author's Ballet. This research is divided into five chapters; the first chapter is the introduction. The author describes her original will to dance and the process of her acquisition. The author brings her own background and her philosophy into her production. The second chapter is the literature review and the performance form, an interpretation of performance concepts for further awareness and the understanding. The third chapter is the performance content and the product organization; through the choreography, each piece and detail will express the process of the theme. The fourth chapter is the analysis of body and choreography interpretation. The author plays the roles of the choreography through the emotional interpretation of "The Various Areas of Ballet"、"Ballet Gala"、"Home"、"Mi se"、"White Box" and "Partners of life". The fifth chapter is the performance feedback and reflection. The author analyzes the feedback from the audience, elaborates the professors' guidelines, and makes her final conclusions. She hopes this paper will not only provide dance lovers a new direction of thinking, but also present a new inspiration for dance researchers, and become a contribution of insights and reflections to the dance industry.

Key words: The Various Areas of Ballet, Ballet Gala, Home, Mi se, White Box, Partners of life

謝誌

回首一望，飛速的時光已悄悄來到第七年，七年之中有歡笑、有痠痛、更有道不盡的汗淚交雜，對於舞蹈之熱忱從大學至研究所絲毫不曾間斷過，也因為心中對芭蕾舞保有著永不幻滅之慾望，因此才会有展露光芒的【域望芭蕾】。

憶起習舞過程，身體不免飽受痠、疼、苦、累四個字，但心靈之感動卻是無法用言語比擬，更何況是舞者們及幕後製作群的精神支持—「加油」！每當困惑煩悶之時，師長及朋友們的鼓勵更是提供我動力的最佳補品，也因為擁有大家的鼓勵及支持下，常常因事務、活動繁忙及人員安排問題而焦慮甚至宣洩不停的心理壓力，總能在無形之中逐漸消失殆盡。而演出之成果，除了展現研究所三年之成長外，更想藉由個展表達對一直以來指導著、支持著、鼓勵著我的師長們敬上最崇高的謝意！

首先要感謝【域望芭蕾】幕後最大功臣—七年以來如同親人般疼愛及一路支持我到底的芭蕾教師、指導教授、藝術總監等集具於一身的雅柔媽咪，當我大學二年級時，您剛好唸完博士回來，擔任學校芭蕾教師及班導的職務，也因為第一次參與舞團，就有此機會擔任您的舞者，再加上您對我疼愛有加的關係，我才能毫無顧忌的在舞台上享受舞蹈，在我徬徨無助時，您就像明燈一樣指引我前進之方向，在我最困苦最需要協助之時，您無私地將歲月奉獻給我，適時地牽引著、激勵著甚至拉拔著我，也由於您的大力推薦、資助，以及號召大學邊界班同學、陳碧涵老師、黃清菊老師、黃建彪

老師、黃仁男老師及多數人力量的集資，使我能夠一圓進職業舞團之夢想，也為未來舞者之路更跨進一步，這點點滴滴全都烙印在我心底。我也深信您與我師生之間的緣分也將會繼續邁向下一個世紀！

其次特別感謝前系主任王主任玉英教授，讓我有此榮幸與臺體舞蹈系結緣，也因為主任您對婉茹的關愛與照顧，我才能不停地自我成長、不斷精進及自我挑戰，而演出時間定在您最特別的日子裡，是因為想藉此獻給您婉茹這七年來的學習成果，同時也祝您身體健康、生日快樂！

感謝跳舞超迷人的黃建彪老師，從大學至今不斷地從課堂及排練過程中，給予我最真摯地鼓勵及支持，因為有您的支持，我才可以大方展現自我甚至嶄露頭角！

感謝線條超優美的石志婷老師，雖然只有短暫一年的指導，但在這次畢業個展中，您量身而編作的舞碼“Home”更是萬分撼動著我，謝謝老師您一直以來的勉勵！

感謝超有想法的江映慧同學，大學時期妳與我就如同家人一般熟識，而每次與妳工作及課後討論，妳那不斷給予勉勵及挫折上的安慰，都彷彿是定心丸一般的重要，謝謝妳一直以來的鼓勵與無時無刻傾聽我的苦楚！

特別感謝校外芭蕾專家、口試委員—國立臺灣藝術大學吳素芬教授、國立臺北藝術大學鄭淑姬教授，在你們細心、耐心、精準且貼切的指導下，使我的身體表現更臻於完美！

接者感謝一路支持我的家人、室友、親朋好友、同學、所有【域望芭蕾】的舞者、工作夥伴及幕後製作群，如果沒有你們的支持與打氣，就沒有【域望芭蕾】的誕生。

再來感謝父親那無怨無悔地支持我跳舞，儘管平日對您

的牢騷不斷，但我知道在這場演出裡，在您心目中我是最棒的舞者，老爸我愛您！同時也將此【域望芭蕾】獻給天上我最摯愛的母親大人，除了感謝她將我平安帶至這個世上與眾人結識，更感謝她讓我能有機會展現自我、成就自我，以及使【域望芭蕾】得以在眾人心中留下印象。

最後感謝一路上教育我的師長們-許貴芬老師、朱筱玲老師、黃永正老師、李靜莞老師、黃琇妙組長、曾瑟婷老師、陳惠禎老師、施虹君老師、鄧桂複老師、周素玲組長、許瓊華老師、葉麗娟老師、羅文瑾老師、蔣卡麗老師、徐瑋瑩老師、嚴丹鳳老師、黃筱婷老師、楊琇雯老師、蘇安莉老師、石志如老師、郭美香老師、周怡老師、胡民山老師、鄧捷好老師、曾瓊薇老師、游好彥老師、陳莎莉老師、王維銘老師、盧怡全老師、朱明月老師、寶爾基老師、冷靜老師、陳碧涵老師、詹佳惠老師、潘莉君老師、吳雅珍老師、黃鈞偉老師、施美如老師、黃清菊老師、余能盛老師、林幸弘老師、羅逸蓉老師、李林莉莉老師、許友俞老師、所有學科老師及教育學程老師們，因為有您們才會有今天如此成就的婉茹。感謝您們孜孜不倦的教導及永不求回報的付出！

【域望芭蕾】演出大幕雖然已在眾人的喝采與掌聲中落下，但我相信那感動人心之畫面卻會永留於世人心中，尤其是【域望芭蕾】那瞬間永恆的美麗，我也由衷地盼望眾人一一成就的【域望芭蕾】有天也能間接成就及勉勵其他同在此路上努力不懈且堅持到底的舞蹈人。

劉婉茹 謹誌

中華民國 102 年 8 月

目 錄

中文摘要	i
Abstract	ii
謝誌	v
目 錄	viii
表目錄	x
圖目錄	xi
第一章 緒論	1
第一節 演出理念背景與演出計畫緣起	1
第二節 演出製作動機與目的	4
第三節 演出製作方法與架構	7
第四節 演出製作範圍與限制	10
第五節 演出製作與名詞釋義	11
第二章 演出形式與文獻探討	14
第一節 舞蹈與宮廷芭蕾	14
第二節 情節芭蕾與古典芭蕾	18
第三節 新古典芭蕾與現代芭蕾	22
第四節 中國舞蹈	26
第五節 表演與角色詮釋理論	29
第三章 演出作品內容與製作架構	31
第一節 演出舞碼簡介	32
第二節 演出作品介紹	49
第三節 演出工作歷程	61
第四章 舞作詮釋歷程與身體分析	90
第一節 『芭蕾舞饗宴』角色詮釋與身體分析	91
第二節 “Home”角色詮釋與身體分析	97
第三節 『秘色』角色詮釋與身體分析	102

第四節	“White Box”『白』角色詮釋與身體分析	106
第五節	『伴·旅』角色詮釋與身體分析	111
第五章	展演回饋與反思	118
第一節	回饋	118
第二節	反思	127
參考文獻	131
中文部分	131
壹、參考書目	131
貳、期刊、論文	132
參、影音、網路資料	133
英文部分	134
附錄	137
附錄一	【域望芭蕾】—台中場幕後花絮	138
附錄二	【域望芭蕾】—竹北場幕後花絮	145
附錄三	【域望芭蕾】文宣品	146
附錄四	臺中場演出—觀眾席位置劃分圖	160
附錄五	臺中場演出購票單	161
附錄六	觀眾意見調查表	162
附錄七	燈光師基本資料簡介	163
附錄八	【域望芭蕾】演出企劃書	169

表目錄

表 3-3-1	舞台場地租借摘錄表	65
表 3-3-2	票務摘錄表	66
表 3-3-3	舞台燈光摘錄表（籌備階段）	69
表 3-3-4	舞台燈光摘錄表（執行階段）	70
表 3-3-5	美術設計摘錄表	72
表 3-3-6	劇照拍攝摘錄表	74
表 3-3-7	攝錄影摘錄表	74
表 3-3-8	文宣設計摘錄表（籌備階段）	77
表 3-3-9	文宣設計摘錄表（執行階段）	79
表 3-3-10	舞作編排摘錄表	80
表 3-3-11	音樂選材摘錄表	81
表 3-3-12	舞作服裝摘錄表	83
表 3-3-13	道具佈景摘錄表	85
表 3-3-14	竹北場演出—行政方面摘錄表	87
表 3-3-15	竹北場演出—表演方面摘錄表	89
表 5-1-1	觀眾意見調查表彙整表	119
表 5-1-2	【域望芭蕾】心得回饋彙整表	121

圖目錄

圖 1-3-1	【域望芭蕾】表演內容之形式架構圖	9
圖 3	【域望芭蕾】舞作結構架構圖	31
圖 3-1-1	演出作品『芭蕾饗宴』	攝影：黃仁男 33
圖 3-1-2	演出作品『芭蕾饗宴』	攝影：黃仁男 33
圖 3-1-3	演出作品『芭蕾饗宴』	攝影：黃仁男 34
圖 3-1-4	演出作品『芭蕾饗宴』	攝影：黃仁男 34
圖 3-1-5	演出作品“Home”	攝影：黃仁男 35
圖 3-1-6	演出作品“Home”	攝影：黃仁男 35
圖 3-1-7	演出作品“Home”	攝影：黃仁男 36
圖 3-1-8	演出作品“Home”	攝影：黃仁男 36
圖 3-1-9	演出作品“Home”	攝影：黃仁男 37
圖 3-1-10	演出作品『秘色』	攝影：黃仁男 38
圖 3-1-11	演出作品『秘色』	攝影：黃仁男 38
圖 3-1-12	演出作品『秘色』	攝影：黃仁男 39
圖 3-1-13	演出作品『秘色』	攝影：黃仁男 39
圖 3-1-14	演出作品“White Box”『白』	攝影：黃仁男 41
圖 3-1-15	演出作品“White Box”『白』	攝影：黃仁男 41
圖 3-1-16	演出作品“White Box”『白』	攝影：黃仁男 42
圖 3-1-17	演出作品“White Box”『白』	攝影：黃仁男 42
圖 3-1-18	演出作品『伴·旅』	攝影：黃仁男 44
圖 3-1-19	演出作品『伴·旅』	攝影：黃仁男 44

圖 3-1-20	演出作品『伴·旅』	攝影：黃仁男	45
圖 3-1-21	演出作品『伴·旅』	攝影：黃仁男	45
圖 3-1-22	演出作品『伴·旅』	攝影：黃仁男	46
圖 3-1-23	演出作品『伴·旅』	攝影：黃仁男	46
圖 3-1-24	演出作品『伴·旅』	攝影：黃仁男	47
圖 3-1-25	演出作品『伴·旅』	攝影：黃仁男	47
圖 3-1-26	演出作品『伴·旅』	攝影：黃仁男	48
圖 3-1-27	演出作品『伴·旅』	攝影：黃仁男	48
圖 3-2-1	【域望芭蕾】演出作品介紹架構圖	50
圖 3-2-2	『芭蕾饗宴』背景圖	51
圖 3-2-3	『秘色』人體彩繪照	54
圖 3-2-4	【域望芭蕾】謝幕	攝影：黃仁男	60
圖 3-2-5	【域望芭蕾】謝幕	攝影：黃仁男	60
圖 3-3-1	前台工作組織架構圖	62
圖 3-3-2	後台工作組織架構圖	63
圖 4	舞作詮釋歷程與身體分析架構圖	90
圖 4-1-1	宮廷芭蕾服裝圖	93
圖 4-1-2	雙人動作圖	94
圖 4-1-3	雙人動作圖	95
圖 4-1-4	『芭蕾饗宴』彩排劇照	攝影：黃仁男	96
圖 4-2-1	“Home”彩排劇照	攝影：黃仁男	101
圖 4-2-2	“Home”彩排劇照	攝影：黃仁男	101
圖 4-3-1	秘色瓷圖	102

圖 4-3-2	『秘色』彩排劇照	攝影：黃仁男	105
圖 4-3-3	『秘色』彩排劇照	攝影：黃仁男	105
圖 4-4-1	“White Box”『白』彩排劇照	攝影：黃仁男	110
圖 4-5-1	『伴·旅』彩排劇照	攝影：黃仁男	117
圖 4-5-2	『伴·旅』彩排劇照	攝影：黃仁男	117

第一章 緒論

本章共有五節，旨在探討【域望芭蕾】表演理念與演出分析。首先第一節為演出理念背景與演出計畫緣起；第二節演出製作動機與目的；第三節演出製作方法與架構；第四節演出製作範圍與限制；最後第五節為演出製作與名詞釋義，針對此份表演製作做一說明與解釋。

第一節 演出理念背景與演出計畫緣起

開始接觸舞蹈始於幼時三歲，因為母親的關係，個性活潑外向的筆者，在母親安排下，於母親友人的舞蹈補習班展開舞蹈學習之路，雖然一開始只是母親單方面想培養筆者的興趣，卻從未想過在國中舞蹈班甄試後，筆者便開始與舞蹈結下不解之緣。

由於對舞蹈毫無任何基礎的筆者，在啟蒙老師—許貴芬老師以及住家附近的舞蹈老師—朱筱玲老師耐心指導下，筆者從一個懵懵懂懂對於舞蹈一概不解的小女孩逐漸成長為有模有樣，也因為兩位老師大力的推薦及支持下，筆者才有此機會考取舞蹈班，進入光明國中舞蹈資優班後才真正理解何謂舞蹈以及真正實際接觸所謂的芭蕾舞、現代舞、中國舞，畢竟小時候所學的舞蹈大多都是以中國民俗舞、民族舞結合一些芭蕾舞的綜合型舞蹈而已，因此對於專業舞蹈的種類及區別往往不是很透徹且了解。在光明國中舞蹈班三年訓練之下，對於舞蹈而言更是愛不釋手，尤其是芭蕾舞，逐漸成為筆者未來發展之間接代表名詞，在一次舞展公演彩排中，赫然看見學姊練舞的身影，那美妙的音樂巧妙搭配著旋轉的舞姿，著實映入眼簾裡，更在在撼動著筆者的心，由於感動之

畫面一直深深烙印筆者心中久久無法散去，因此渴望像學姐一樣的優秀，在與父母親商量之下便毅然決然至臺中帝國十一芭蕾舞團學習正統俄派芭蕾，在團長李靜莞老師及黃永正老師認真教學下，不畏距離遙遠的筆者從未間斷地每週假日由南投跑至臺中習舞，三年穩扎穩打的基本訓練下，逐漸奠定芭蕾的基礎，也因此展開綿延不絕的芭蕾之路，對筆者來說，那些時間的付出及努力是有回報且值得！進入左營高中舞蹈班，三年嚴格訓練下，從慢慢領悟中發掘自己的身體原來也是有許多的潛能，以往長期接受古典芭蕾的訓練，不知不覺當中總以為自己的身體只能表現出傳統且優美的古典芭蕾，卻忽略身體之另一面表現，不同的身體質地在不同舞型訓練下其實也能有許多不同的身體表達方式，左中的現代舞除了中規中矩的瑪莎·葛蘭姆派別外，還加入荷西·李蒙派別之技巧訓練，不同以往國中僅侷限於瑪莎現代舞的基本訓練，在李蒙技巧訓練下，透過不斷的挫折當中逐漸領悟及發現自己身體的可能性，尤其身體力度的使用、動作質地的展現以及情緒的運用皆有不同的詮釋，經過兩年羅文瑾老師的教導下，筆者的身體能力逐漸有了不同展現之風貌。再加上高中期間也有許多國內外交流之演出機會及與當地方文化結合的藝術性表演，所以在每一次表演經驗的累積下，跳舞總是毫無自信的筆者，逐漸才有了勇氣面對台下的觀眾。伴隨著年齡的增長及歷練，從大學的舞團年度公演至畢業班的演出，筆者逐漸開始有自信心以及站在舞台上之勇氣，是在前系主任王主任玉英及導師黃建彪老師支持下，不斷給予許許多的演出機會與肯定才逐漸發光發亮，但真正使筆者從毫無光澤的玉石經過琢磨而散發出光彩奪目的鑽石關鍵人物，

便是一直以來默默支持且給予筆者最需要的協助之恩師－羅雅柔老師，因為雅柔老師的大力推薦與極力爭取，筆者才有機會從無名小卒的群舞舞者逐漸進昇到主要舞者，甚至躍升為角色份量相當吃重的獨舞者，雖然過程中歷經千辛萬苦，但永遠把學生擺第一的雅柔老師，直言不諱的個性往往在槍林彈雨之中遭受波折，但不改其面色的她對於所堅持的事物總能支持及力挺到最後，因此在老師推波助瀾指導及不斷鼓勵下，筆者從跳舞毫無自信心且從未有感情投入的舞者，蛻變成賦予個人情感與生命力的舞者，尤其透過舞作重新詮釋之方式再加上賦予人物角色之情感內容，中規中矩的古典芭蕾舞身體逐漸煥然一新，形成以浪漫古典優雅的身體線條結合內心豐沛情感的表演個體。

舞蹈迷人之處其實不在於高超的技巧，反而在於感動台下觀眾心靈的瞬間，因此在炫麗技巧的展示下，除了需要其舞作情感的包裝外，還更需要經驗歷練的堆疊，因此筆者自認為學舞過程中雖然曾遭遇許多波折與困境，無論是歷經身體的疼痛、心靈的傷痕或是遭逢巨變的喪母之痛，但這些都是間接影響筆者未來其表現之關鍵，畢竟古人云：經歷日常所未曾過的事件是一種好的開始，因為這些都可以成為你日後作品的最佳養分！因此喪母之痛的筆者曾經有以舞作為紀念母親之想法，卻曾未想過會在研究所的畢業製作中如願完成。

因此本【域望芭蕾】表演理念與演出分析是以筆者透過自身學習舞蹈之心路歷程以及製作畢業舞展之點滴記錄，將舞蹈表演做進一步探討與分析，期盼能與一般讀者及舞蹈愛好者達到互相討論或共同分享之價值。

第二節 演出製作動機與目的

畢業展演對於每位舞蹈表演者而言，不僅是人生歷程當中重要的目標之一，同時也是筆者一路走來所堅持的夢想之一。曾經，筆者是個渴望能站在屬於自己舞台上表演的傻女孩，並且更奢望有朝一日能於國際舞台上大放異彩，因此從大學至研究所就讀期間，在指導教授—羅雅柔教授不斷的鼓舞、勉勵與支持下，筆者便有了新的體驗與挑戰。

筆者毅然決然於 2009 年獨自一人踏上異國的舞台，那年參與 Ajkun Ballet Theatre 之演出的筆者，不僅衝擊許多，也從中歷練與成長不少。面對一人在人生地不熟的國度裡，語言之隔閡下，筆者不僅需一一克服與他人溝通之問題，更要從中適應不同的生活環境；儘管筆者多麼努力與付出，仍舊抵擋不了種族之差異問題，不過也在歷練過程中，卻也領悟到一路受臺灣舞蹈教育環境下的筆者，由於身體之訓練方式與國外大不相同，因此相形之下，一路受中國身韻、民間舞、太極導引...等基本訓練之筆者，當一開始接觸其當代舞作之小品時，反而與一般受芭蕾舞訓練的西方舞者較能得心應手，尤其是透過呼吸帶動肌肉而舞動身體之部分，因此這優點反而間接使筆者在當代舞作中有一小片段的獨舞，除此之外，筆者不僅於排練之中獲得國外編舞者與許多國外舞者肯定及讚賞外，更於紐約非正式演出時，許多前來觀賞之觀眾也於演出結束後親自向筆者談話，從他們堅定的眼神、勉勵的言語、讚賞的擁抱中，不僅奠定筆者之自信心外，更是間接驅使筆者未來想籌辦展演之另一動力來源；就像莊修田曾在編譯的《現代舞蹈》中提到：「一件作品、一種舞蹈能使

一粒栽種在地上的種子有生長的能力，假如那件作品的秉性能為觀眾所接受，進而在觀眾心中發展，形成他自己的意志和思想，對我來說，這就代表著雙重的反應，也是最具有價值的創作：讓人們知道他們自己的理想和能力的，並對他們所達成的加強信心。」（莊修田（編譯），1991，126頁）。

因此回國之後的筆者於碩士二年級時，曾不斷反覆思索自己的舞展應該以什麼形式或架構為發展，尤其是畢業製作主題名稱與表演內容架構，歷經多次與指導教授討論下，再加上研讀期間，曾修了羅雅柔教授的當代舞蹈與名作實習以及張曉雄教授的舞蹈編創課程，因此對於畢業製作之形成有了初步的概念與架構；從名作實習課程當中，藉由欣賞不同國家的舞作、不同質地表現的舞者演出影片，從中選擇與自己以往表演形式截然不同之舞作為學習來源，以影片之表現為目標，從模仿影片上舞者的表演形式，無論是身體質地之使用方式亦或是情感內容之傳遞表現，從不斷揣摩影片的練習當中，不斷勇於嘗試及突破自我身體之侷限，更藉由揣摩舞者內心之表現，期盼自身能從中突破以往定型舞者之身分進而躍升為角色舞者或當代舞者；而舞蹈編創課程中，有別以往的編舞結構切入之課程，張曉雄教授以輔助編舞的素材為出發點，從攝影之照片以及文學之詩的角度帶入引導編舞之結構，照片的人事物或者詩詞文句，除了都是取自於生活題材相關之元素，更是能藉此媒介逐漸引導其編舞架構的主要來源之一，因此上完了兩堂課程之後，筆者赫然發現自己的身體特質其實存在許多的可能性，無論是對舞作情感的流露與表現，又或是舞作內涵之表達都更加有信心，因此在兩堂課程的期末呈現後，筆者不斷反思自己，以往只能被侷限

跳古典芭蕾的筆者，其實內心是非常想要突破自我之框架、非常渴望嘗試跳現代芭蕾及當代舞蹈，因此想要以芭蕾為元素結合不同藝術媒介的筆者，透過兩課程之洗禮，筆者決定以芭蕾為畢業展演之主軸，舉辦一場有別以往傳統表演形式的舞展，也期盼從自身的經歷與舞作結合感動前來觀賞演出之觀眾，使觀眾不僅看得賞心悅目，更能從畢業展演當中看得懂舞，也能夠從中說舞、談舞、愛舞並且得到共鳴，不僅共同見證筆者成長的心路歷程，也能觸碰觀眾深層的心靈進而提升美感的境界；此外，藉由展演將芭蕾技巧跨越不同的領域，表現不同風格的舞作，進而凸顯自我潛能與挑戰身體的極限。

第三節 演出製作方法與架構

演出製作之架構，筆者先以畢業展演之主題名稱為主，再由表演內容之架構為輔依序說明之：

壹、畢業展演之主題設定

畢業展演主題【域望芭蕾】裡的域望芭蕾如同慾望芭蕾一詞，一路習舞之過程，筆者赫然發現自己與芭蕾彼此息息相關，從國中開始至研究所就讀過程中，筆者從國中一路擔任學校招生甄選考試的芭蕾考題示範人員到研究所、芭蕾教授的教學助理以及代表參與學校舞團與班級校內外公演之舞碼等，所以的一切跡象都與芭蕾緊緊相扣，彷彿筆者就如同芭蕾的代言人一般，因此在碩士的畢業製作中，筆者毅然決然以芭蕾為筆者自己畢業製作的主題架構元素，因為有了對芭蕾的憧憬才會有芭蕾表演之慾望產生，而以往芭蕾表演所呈現的風貌大多是以古典芭蕾與現代芭蕾為主，很少以不同元素作為結合的芭蕾表演形式，加上現今資訊媒體發達的社會，劇場的表演逐漸走向與多媒體結合，因此跨領域之表演型態逐漸成為表演之主要潮流。因此在筆者就讀碩士期間，曾不斷思索畢業製作該以什麼方向為主題表現，一直到與指導教授討論後才有完整的想法，討論過程之中，筆者最後決定以代表個人特色的芭蕾與不同領域作一創新結合，以多媒體、音樂、美術等不同之藝術領域貫穿於每首舞碼裡，形成另一風貌的芭蕾舞表演，因此畢業製作之主題是將慾望的慾以雙關語之方式轉化而成領域的域，將不同的藝術領域結合芭蕾舞，形成獨一無二的畢業展演主題—域望芭蕾。

貳、表演內容之架構

表演內容之形式，全場皆以芭蕾舞為主要表演架構，剛開始筆者想透過以不同時代背景為貫穿之主軸，以芭蕾舞歷史為表現手法，從義大利凱薩琳公主的宮廷芭蕾舞進入裴帝巴的古典芭蕾舞時代，再依序進入到 19 世紀末的現代芭蕾舞，但筆者剛開始卻不知該如何將其主題的【域望芭蕾舞】之「域」，以不同領域的方式融入其芭蕾舞歷史中，直到與指導教授討論後，筆者才有另一新的想法產生，指導教授建議筆者應先挑選欲結合的領域類型為首要方向，其次才是如何將各領域融入舞作之內容；其中討論的項目裡有現場演奏音樂、多媒體影像輔助、專業藝術類群人士（美術類、廣告設計類、動畫影像類、專職攝影師）共同參與製作……等，接著再從找尋編舞家過程當中，與編舞家討論如何將其元素相互結合於舞作，最後再從表演當中結合跨領域的媒介，依序為宮廷背景之影像融入宮廷芭蕾舞與古典芭蕾舞元素為首的舞作，期待能有另一新風貌的芭蕾舞雙人群舞，接連再以現場音樂演奏、多媒體影像等相互搭配與融入不同素材之芭蕾舞作，形成另一中國芭蕾舞、現代芭蕾舞或新古典芭蕾舞之舞碼，進而給予觀眾一場全新風貌的表演形態。表演內容之形式架構圖如下：



圖 1-3-1 【域望芭蕾】表演內容之形式架構圖

第四節 演出製作範圍與限制

在演出內容方面，整場演出除了舞作形式必須分別有一支獨舞、雙人舞、群舞的規範外，在找尋合作編舞家過程當中，筆者必須先克服本身身高（找不到舞伴之風險）的限制外，也要想盡辦法突破自身被定型所侷限的舞風，因此對於編舞家及筆者而言無非是一大挑戰及考驗。在舞作選擇編排方面，筆者不僅選擇本身最摯愛且整首皆以古典芭蕾舞技巧為主的雙人群舞舞碼，藉此進而磨練自己本身的表演能力，也嘗試結合自己最不擅長的中國舞之身韻元素而形成另一新作——中國芭蕾舞作，以及結合詼諧幽默方式的搞笑芭蕾，與描述自己習舞點滴過程的現代芭蕾獨舞，除此之外更挑戰兩首截然不同的現代芭蕾舞作，一首以西班牙風格為主要表演形式的硬鞋雙人舞；而另一首則是舞蹈動作質地比較偏向“Jiri Kylian”風格的軟鞋雙人舞，儘管兩首舞碼之主題都是以敘述雙人之間的情愛糾葛為主，但其表現手法卻十分與眾不同且耐人尋味！期盼能藉由與編舞家不斷工作以及相互協調溝通下，進而達到突破自我能力與超越自身極限的舞蹈作品，使【域望芭蕾】不僅不同凡響外更因此撼動所有人心。由於製作人選擇以最愛的芭蕾為主要舞作之表現形式，因此在舞作限制範圍當中，不僅選擇以不同元素融合舞蹈，更從舞作當中涵蓋不同類型之領域，因此在舞作內容當中，有芭蕾結合中國舞及現代舞之舞作；至於其限制方面則是整場演出並無傳統的中國舞蹈、後現代舞或少數民族舞蹈等之舞型，反而是強調【域望芭蕾】裡以芭蕾為主體的獨特性。

第五節 演出製作與名詞釋義

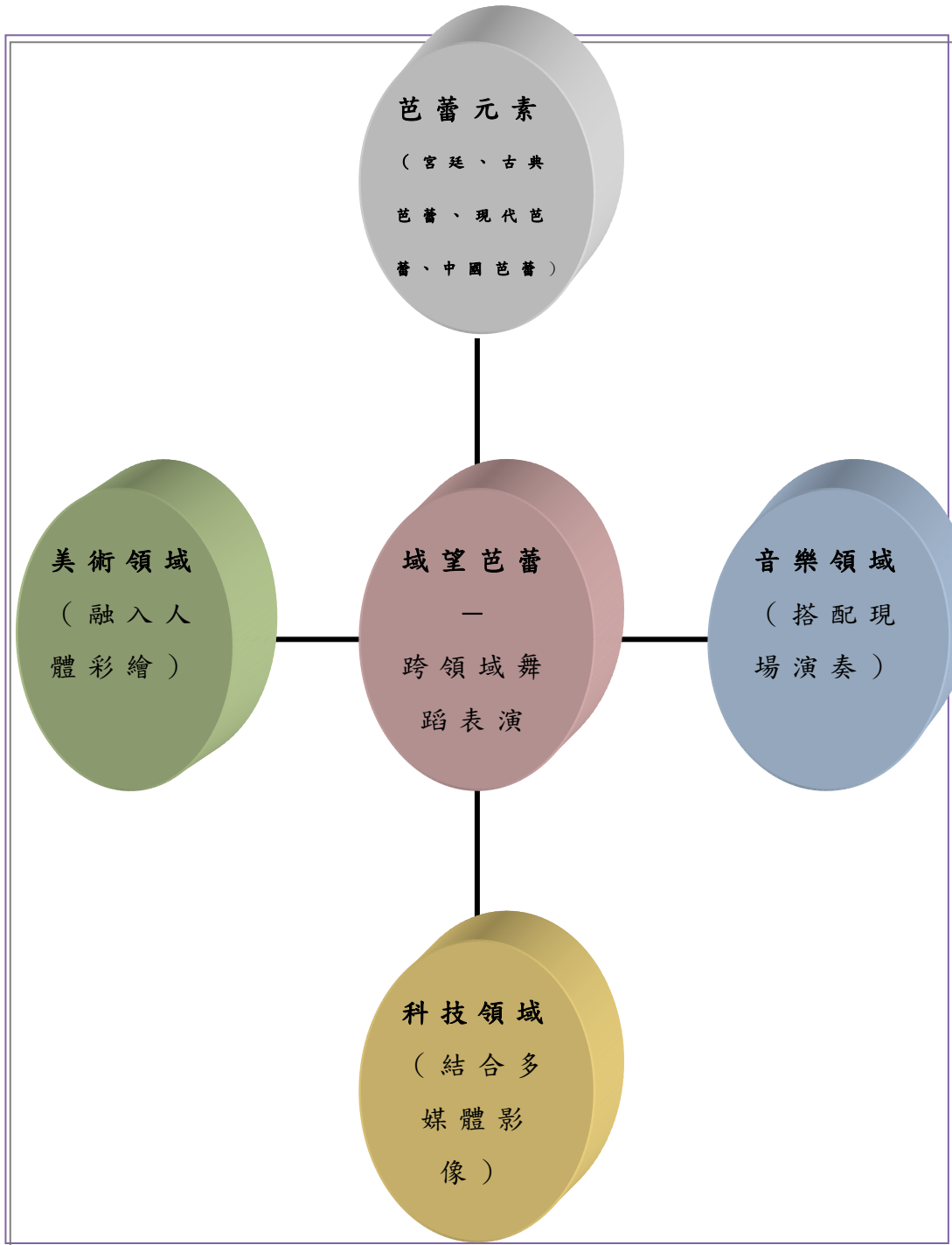
壹、域望芭蕾

【域望芭蕾】即是筆者與指導教授絞盡腦汁且共同討論之下而產出的名稱。筆者與舞蹈深刻之緣分即是從小道起，而舞蹈不只成為筆者不可抹滅的生活之一部份以外，加上筆者一路走來總是與芭蕾息息相關，因為有了對芭蕾表演之慾望，才會進一步有了籌備畢業展演之渴望而生，再加上指導教授的殷殷期盼，因此結合各領域的表演型態便隨之誕生；「域」即是各藝術領域的簡稱，「望」是望向之意，即是指將表演製作與各個領域做一結合，形成各藝術領域跨越至芭蕾的新嘗試，最後再以「芭蕾慾望」轉化成【域望芭蕾】，進而用來表示專屬筆者那獨一無二的碩士畢業展演名稱。

貳、芭蕾饗宴

『芭蕾饗宴』此名詞雖然非常一般，但卻有兩種涵意；其一即是舞作主要以芭蕾為主題，透過歐洲宮廷舞會形式，將宮廷芭蕾與古典芭蕾作一巧妙結合，將觀眾置身於宴會、舞會之情境，透過參與其中，進一步帶給觀眾彷彿飽餐一頓而形成另一種的感官享受，猶如視覺與聽覺般的心靈饗宴，因此才稱為『芭蕾饗宴』；其二即是筆者期盼以筆者深愛之古典芭蕾的形式進而開啟【域望芭蕾】之序幕，因此透過饗宴一般的雙人舞引領觀眾進入【域望芭蕾】的旅程，而『芭蕾饗宴』就此呼之欲出於觀眾眼前！

參、Home

“Home”不是只有指有形的家，而是一個象徵各種意義之場所，有可能是最溫暖的避風港、安全感十足的堡壘、指

引方向的塔台...等，但無論是哪一種型式都是每個人這一生當中最不可或缺的依靠，每一個人生活在世上，為了找尋所謂的自我，雖然可能因外在環境刺激、生活習性改變、條件限制侷限...等，因此而拘束自己甚至改變自己，也有可能從中經歷迷失自我及遭受混亂、失落、擁有、失去、受傷、痛苦、愉悅、獲得成就感...等情境，儘管每日那一層不變的生活模式、按表操課的人生步調，不停地運轉且反覆地上演；但對於筆者來說，“Home”卻是不斷地支持筆者一路走下去的精神支柱，因為有了家人的支持及肯定，才会有如此熱愛舞蹈的筆者；再加上筆者偶然於表演藝術雜誌上看到：「舞台是因為你個人存在才出現的」；因此就筆者的觀點而言，【域望芭蕾】之舞台不僅是因筆者的存在而出現，更是藉由眾人的協助及支持才能如筆者所願而順利完成。因此【域望芭蕾】之“Home”，無非是筆者想透過舞作傳遞對母親之思念外，更是筆者想間接獻給觀眾一路走來辛酸學舞之歷程。

肆、秘色

舞作『秘色』即是編舞者從編舞概念之瓷器裡而發想，但由於考量其瓷器之固態較不易使用且保存，因此編舞者轉而以瓷器上之顏色作為舞作的內容表現，找尋資料過程中，赫然發現中國瓷器—秘色瓷（即是用保密的釉料配方塗抹器物表面而燒成的瓷器）。對於秘色瓷之釉色，其色澤青綠且晶瑩潤澤，而溫潤之顏色彷彿與中國舞內斂之身體表現互相呼應；因此編舞者不僅對此有感而發外，更想以中國書畫為題材，透過人體彩繪之方式，從中結合芭蕾技巧，形成另一別有風味且獨特新穎的中國芭蕾舞作；因此編舞者最後才決定取瓷器之名而命名其舞作『秘色』。

伍、White Box 白

“White Box”『白』給人的第一直覺即是指白色盒子或白色箱子，但在舞作“White Box”『白』裡，它即是編舞者用來借為表現舞作之重要道具，它不僅幫助筆者及舞者快速進入舞作之情境外，也能從與道具舞動當中，不斷傳遞訊息給觀眾，使觀眾不知不覺地進入舞作世界；但對於筆者而言，舞作“White Box”『白』不只是一個情境表演之道具而已，它同時也是協助筆者嘗試自我突破及挑戰之媒介，更是輔助筆者淋漓盡致地展現其個人技巧之空間，而此空間可以依舞者人數、角色轉變而有不同情境產生，再加上“White Box”『白』是透過現代芭蕾舞之雙人舞，從中表現男女之間糾葛的愛情，因此筆者不僅將自身經歷的愛情點滴融入於舞作詮釋裡，更期盼能藉道具令前來觀賞【域望芭蕾】之觀眾都能淺顯易懂的瞭解其舞作“White Box”『白』。

陸、伴·旅

舞作『伴·旅』之名即是編舞者專為筆者所取之名，編舞者認為人之一生都是需要伴侶相隨，無論是血濃於親的親人、手足情深的家人、求學同樂的同學、情義相挺的朋友、或是攜手共度未來的另一伴，都是不可或缺的；因此編舞者把人生各階段比喻成一段旅程，藉由舞作之段落將筆者習舞之路的歷程，透過不同的舞伴的參與以及隨著舞作之段落一一描繪而出，而筆者不僅能從『伴·旅』當中展現自我以外，更能從中挑戰自我之極限，並且透過不同段落的舞蹈將友誼之情、同伴之情以及短暫浪漫之愛情...等，藉此來重新詮釋自己，使筆者在舞者互相扶持及攜手共度下替【域望芭蕾】之尾聲畫下感動且難忘之一幕！

第二章 演出形式與文獻探討

本章節旨在探討畢業展演裡表演內容及表演背景之相關文獻。在本章中筆者將相關文獻彙整成四節：首先第一節探討舞蹈與宮廷芭蕾舞；第二節探討情節芭蕾舞與古典芭蕾舞；第三節探討新古典芭蕾舞與現代芭蕾舞；第四節探討中國芭蕾舞；最後第五節探討表演角色詮釋理論。

第一節 舞蹈與宮廷芭蕾舞

壹、舞蹈的定義與起源發展

英國著名美學家羅賓·喬治·科林伍德曾在《藝術原理》中寫道：「表現某些情感的身體動作，只要它們處於我們的控制之下，並且在我們意識到控制它們時把它們設想為表現這些情感的方式，那它們就是語言……」（于平，2002，24頁）。

舞蹈的表現媒介即是人或自己，以人的身體透過直接傳達而不需拐彎抹角之方式，將情感翱翔於現實世界裡進而形成一種活生生的語言（伍蠡甫，1994）；因此和美學家羅賓·喬治·科林伍德所提：「舞蹈即是一切語言之母的看法」頗有異曲同工之意。

然而舞蹈之定義，有來自許多各國專家學者的說法，如古希臘哲學家柏拉圖說舞蹈是「以手勢講話的藝術」、亞里斯多德說舞蹈是「藉姿態的節奏來模仿人的各種性格，感受和行動」、而有些學者卻說舞蹈是「把人體作有秩序的動，合於樂器聲音的舞步」，或是「先合於音樂的節奏，行於固定人體表現的活動」（李天民、余國芳，2001，13頁）。而舞蹈之所以可以成為人類物質與精神生活中不可或缺的組成

部份，是因為它不僅能通過「人心之動，物使之然也」和「情動於中，故形於聲」(中國傳統樂舞思想中的「聲」和「樂」，均包括了舞蹈在內的生成過程，表達人們此時此刻的思想感情)以外，也能作為對外界身心合一之反應的一種藝術(歐建平，2008)。然而，舞蹈不僅是合於音樂的一種律動運動以外，更是間接表明音樂與舞蹈之密不可分的關係。此外在《大英百科全書》一書之中，解釋舞蹈的定義為：「舞蹈是身體有節奏的動作，通常會出現在一個特定的空間並伴隨著音樂；這些動作的目的是為了表達一種想法、情緒、釋放能量，或者就只是從動作獲得樂趣」(李立亨，2000，2頁)。

因此由上述得知；舞蹈就像是一種無需使用言語便能使所有人都能理解的語言，而舞蹈也像音樂那樣，是一種須透過情感來傳遞的語言；簡而言之，舞蹈也和所有其他文學、語言、音樂、繪畫、雕刻等藝術的表達方式一樣，都是出於歡娛或狂喜之情而造成內心衝動的另一表現方式(伍蠡甫，1994)。但藝術史學家蘇珊·朗格卻認為：「一個舞蹈表現的是一種概念(conception)，是標示感情、情緒和其他主觀經驗的產生和消失過程的概念，是標示主觀感情產生和發展的概念，是再現我們內心生活的統一性、個別性和複雜性的概念」(于平，2002，31頁)。

貳、芭蕾舞名詞與宮廷芭蕾的演變

美學家稱曰：「舞蹈是人為了從大地獲得解放，於是芭蕾的腳尖功被稱為從大地獲得解放超越地心引力升騰、飛跳的神奇功夫」(楊佩娥，2010，1頁)。芭蕾最早是源自於十五、十六世紀義大利的民間舞蹈，其芭蕾(Ballet)一詞之由來是源於義大利語“Balletto”和拉丁語“Ballo”，王宮貴族之

舞蹈於民間發展至西方宮廷，芭蕾舞也用於舞會或宴會（李天民，2008）中。

宮廷和富豪的宴會舞蹈，其實一開始是屬於社交性與享樂性的舞蹈，既沒有嚴格的舞蹈規範，也沒有既定的舞步組合，而舞蹈的表演大多為即興性和綜合性的表演形式，舞者按照禮儀以及對美的想像，不斷邊移動邊跳著；宮廷舞會所跳的舞蹈，又稱為 coat dance，就是穿著大裙子的舞蹈。那時候的貴族們，尤其是女性，衣服又大又長，裝飾物很多，極度限制了行動，舞蹈的姿勢也只能是配合著服飾來展現舞蹈的姿勢動作而已；而以愛情為主的宮廷舞蹈，不僅是以女子為中心外，男子則是處於陪襯地位，她們輕盈文雅地拉起裙緣移動；正如赫姆布萊希特所說：在兩個美麗少女之間，一個男少年伴隨著舞並與之周旋，樂手彈奏著旋律與他們的舞步相連（李天民、余國芳，2001）。

叁、宮廷芭蕾舞之形式內容

西元一五四七年，義大利公主凱薩琳·德·梅迪（西元一五一九年至一五八九年）下嫁法王亨利二世後，她把融合舞蹈、音樂、歌唱、朗誦與啞劇等的義大利式綜藝娛樂間接傳至法國，因而發展成「宮廷芭蕾舞」。

「宮廷芭蕾舞」即是指舞者需帶著精緻的假面具於皇宮大廳中表演，觀眾則是位於環繞大廳的三面，居高臨下觀賞演出；因此在當時它不僅是形成皇宮貴族的夜間娛樂活動外，更是由專業舞蹈教師指導國王和貴族們擔綱演出之舞者（伍曼麗、江映碧、林郁晶、陳華、陳隆蘭、鄭維伶、趙郁玲、魏沛霖、盧翠滋、顏翠琴等，2010）。

由宮廷芭蕾舞發展到教育體系之建立，即是法國路易十四

時期(1643~1715)，曾擔任「卡桑德拉」之太陽神演出，被人們稱之為「太陽王」十分愛好藝術及舞蹈，雖不能一直成為舞者，但他卻不斷且積極的推動宮廷芭蕾，並且於西元一六六一年，在巴黎建立了「皇家音樂舞蹈學校」(即當今法國巴黎歌劇院之前身)以培育更多優秀的舞者。不僅如此，他更任用巴布帝斯特·盧里「Jean Baptiste Lully, (1632-1687)」為皇家舞蹈學院之首任院長，並且由皮埃爾·鮑相(Pierre Beauchamp, 1636-1705)負責教導訓練舞者，因此經過幾十年的發展與兩人巧妙搭配之下，不僅完整制定芭蕾基本動作之技巧、出現已有故事情節的芭蕾舞劇、舞步與音樂節奏之密切搭配以及在隊形上出現對稱和幾何圖形之變化；因此就表演形式而言，法國宮廷芭蕾逐漸打破以往的呆版方式，改以「巴洛克」(豪華、浮飾、繁瑣、誇張)為主要的演出風格(羅雅柔，2000)。

第二節 情節芭蕾舞與古典芭蕾舞

壹、情節芭蕾舞的演變由來

十七世紀末，當宮廷芭蕾舞及古典主義逐漸沒落之時，此時芭蕾舞正走入社會人群當中形成歌劇芭蕾舞之形式，盧里的繼承人皮爾·拉莫(Pierre Rameau)不僅使舞劇空間及舞蹈技巧皆較為立體化外，也將舞劇充實於歌劇當中；至於舞蹈技巧之部分，也因瑪麗·德·康瑪爾格(Marie Anne De Cupisde Canargo 1710-1770)改革裙長縮短十公分外，動作幅度加大並展現空中跳躍之技巧；相形之下，另外一位法國籍的瑪麗莎蕾(Marie Salle 1707-1756)更將服裝改革為一薄紗，並且同時也將跟鞋替換為軟鞋底之舞鞋，不僅能使動作上顯得更加自由，也可以藉此進而展現其美麗的肌肉線條(羅雅柔，2000)。

情節芭蕾舞之由來可追溯至十八世紀中期，首創「動作化舞劇」的芭蕾舞大師詹·喬治·諾維爾(一七二七年至一八一〇年)，他極力主張將芭蕾舞改成整齣舞劇的演出形式，也就是以音樂結合純舞蹈與啞劇的技巧，透過呈現舞劇的情節與效果，進而使芭蕾舞徹底脫離歌劇成為獨立的一門藝術，這也就是今日舞劇的原貌(伍曼麗等人，2010)。此外，諾維爾也從中區分舞劇和啞劇的界限，他說：「我們稱之為舞蹈、舞劇的東西，完全是與啞劇不同的；舞蹈是由舞步、文雅動作和優美的姿勢所構成的藝術；舞劇則是向舞蹈借來素描、形式和姿態之藝術；而啞劇則是透過手勢間接表達感情和內心體驗的一種藝術。」(伍蠡甫，1994)；同時，諾維爾也在《舞蹈與舞劇書信集》第一封信中提出：「舞蹈在確切意義

上說只限於舞步的技術和手臂運動的方法；因此可以把它看作是一門成敗取決於靈巧、力量、彈跳的職業。但是，如果當在這些機械動作上面加上啞劇性的行動，舞蹈就獲得了生氣，使它格外特別有趣——它說話，表達，描繪激情。」；因此從上述來看，舞蹈動作應該是直接表達感情和情緒的一種媒介（伍蠡甫，1994）。而諾維爾不僅從此奠定舞劇的基礎外，同時他也完全廢止舞者戴假面具表演的傳統，期盼舞者都能夠直接用肢體及臉部表情來抒發內心的情感（伍曼麗等人，2010）。

貳、古典芭蕾舞的演變及形式

十九世紀後半葉，西歐的芭蕾舞慢慢趨於衰落，而地處歐洲東部的沙俄古典芭蕾舞，卻因王室的喜愛而異軍突起；因此相較於緊隨其後的現代，此類的芭蕾舞，即是以傳統芭蕾舞的外開、伸展、繃直和基本技術為基礎，並且結合俄羅斯民族審美情緒，以及從中表現出戲劇性強、動作凝煉、重技術以及重音樂的特點，進而演變形成至今的「古典芭蕾舞」（李天民，2008）。

古典舞蹈也如同古典音樂一般，指昔日留存至今最完美且最有價值、永恆不朽且令人印象深刻的優秀作品，從中體現出人類的內心世界以及最細微的精神活動；因此，以詩意與形象兼具而成的動作和舞姿，不僅能從中印證了完美舞者之概念以外，更使舞者們對於身體之運用更加自如並且從中克服了空間與重力之障礙，進而合情合理地呈現出唯美且和諧的世界觀；因此由上綜合來看，古典芭蕾舞也即是一種將動作和舞姿透過特定的審美觀與規律制約下，逐漸而形成另一完整藝術體系的特殊劇場舞蹈（李巧，2012）。

前蘇聯著名美學家莫·卡岡也曾指出：「古典芭蕾舞是舞蹈藝術的一個種類，它使用的語言已有三百年之久。因此古典芭蕾舞的形象結構是在音樂、文學和表演藝術的交叉影響下形成；儘管迄今為止，對新的舞蹈語言進行了多年執著的探求，然而古典芭蕾舞語言仍然是『圖案』可能性與『敘事』可能性的最有機的結合」（于平，2002，188頁）。

被後世尊稱「古典芭蕾舞之父」的斐帝巴是來自法國的一位名舞蹈家，自從一八四七年應聘至聖彼得堡後，終其一生的他都一直留在俄國，他不僅編排了超過六十齣的大型舞劇和無以數計的小型作品以外，他更將作品以法國細膩典雅的風格融入俄國注重戲劇之精神，因此他的貢獻不僅對俄國芭蕾舞影響至為深遠外，更使今日俄國能在世界芭蕾舞中占有舉足輕重之地位（伍曼麗等人，2010）。

斐帝巴在古典芭蕾舞上不僅保留了浪漫芭蕾舞的許多長處，在創作上更吸取了浪漫芭蕾舞的許多基本要素；在故事內容方面，對於超越人間的事物選擇較少出現外並且以人為主要表現之主角；在音樂上則是透過豐富舞蹈創作的層面，以結合交響樂之方式來增加舞蹈的磅礴氣勢；在服裝上為了展現女舞者複雜的技巧、俐落的動作以及修長的線條，因此將原有的長紗裙改成蓬鬆的短紗裙（伍曼麗等人，2010）。

從舞蹈的結構來看，斐帝巴不僅使浪漫主義的芭蕾舞劇結構趨於完整和定型，風格也更加完整且完美；舞劇方面，他對古典芭蕾舞的各種舞蹈樣式進行了創造性的發展，例如：男女雙人舞、三人舞、四人舞和群舞等。其中又以群舞與雙人舞來看；群舞在舞劇中不僅是推動劇情發展交織融合之戲劇性功能，同時也具有色彩與裝飾性另一功能；而雙人舞，

不僅一開始在男女演員的對舞中慢慢發展到男、女演員各自的獨舞，接著藉由男、女演員各自的技巧展示，進入最後的男女終場雙人舞，而這一男女雙人舞也成為後來古典芭蕾舞雙人舞之主要表現模式（李炜、任芳，2010）。

不過從音樂對芭蕾之影響來看，早期芭蕾舞音樂之採用大多是因為劇情的需要而分別取自於多位作曲家的作品，加上因應角色之需，編舞家不僅從中加以刪減其作曲家之曲子片段或者重新編曲，對音樂家而言則是不尊重之行為，以致於常常被認為只有二、流的音樂家才能為芭蕾作曲；但直到彼得·柴可夫斯基(Peter Tchaikovsky,1840-1893)為姆林斯基劇院作了【睡美人】、【天鵝湖】、【胡桃鉗】三大芭蕾舞音樂後，遂而將芭蕾舞音樂逐漸提升至其他音樂同等地位，再加上柴氏之音樂，不僅給予編舞者更寬廣的想像空間以外，也間接促使編舞者勇於嘗試突破編舞的原有觀念，進而使舞蹈和音樂能夠融合交織成完美之境界；因此在柴可夫斯基戲劇結構的音樂搭配下，反而更使斐帝巴的編舞架構更趨於完整地表現於觀眾眼前（平珩（主編），張中煊、吳素芬、林亞婷、古名伸、吳素君、林明美、盧健英、孔和平、郭曉華、李靖慧（合著），2011）

第三節 新古典芭蕾舞與現代芭蕾舞

壹、新古典芭蕾舞的誕生

二十世紀初，不僅是一個變動劇烈的年代，更是現代主義的興起及影響芭蕾舞之變革的時代，以思想觀引導芭蕾舞而創新成另一形式，為僵化已久的古典芭蕾舞脫胎換骨後進而形成另一新氣象。西元一九一一年，本身不是舞者出身但卻是一位成功的舞團經紀人—俄羅斯貴族後裔塞吉·狄亞格列夫，他於巴黎創立了影響世界舞壇極為深遠的「狄亞格列夫俄羅斯芭蕾舞團」；其中此舞團又有其三大特點足以說明二十世紀的芭蕾舞之新風貌（伍曼麗等人，2010，140頁）：

一、勇於嘗試非傳統性動作，並創造出另一種芭蕾舞型式；例如：一九一二年由尼基斯基編作的《牧神的午後》以及一九一三年的作品《春之祭典》即是採用非傳統性的芭蕾舞動作編創而成的。

二、採用現代化內容，主題取向新穎獨特

三、服飾多樣化，除了保留傳統中如吊鐘似的長、短紗裙之外，其他表演服飾，諸如柔軟輕薄的布料。

貳、現代芭蕾舞的演變

現代芭蕾舞即是芭蕾舞在新時代及新形式下自身變革的一種產物，同時也是西方現代主義文藝的一個有機組成部份，更是歐美現代主義文藝運動影響下的直接產物，簡而言之即是「重表現，棄寫實」；其中被譽為「現代芭蕾舞之父」以及現代芭蕾舞的創始人米契爾·福金，則在他的著述中說道：「每個舞蹈只是一種敏捷和人體絕技的炫耀，很少包含有意識的編導藝術」（李炜、任芳，2010，111頁）。

福金舞劇觀念思想即是認為舞劇應成為反映時代生活、表現人的一種有充足表現力的、生動的藝術，它不僅根據舞劇主題的需要去設計動作外，更須摒棄僵化的形式和無意義的啞劇手勢；同時舞劇也應當結合音樂、舞台美術等多種藝術之型式，使它們共同為一個戲劇性主題連成一個整體（李炜、任芳，2010）。而佛金改革古典芭蕾的主張與作法共有以下五點（伍曼麗等人，2010，143頁）：

- 一、舞劇的內容和風格應具有自己的主題、時代、形式、音樂以及動作特色，而不單是侷限於舊有的古典芭蕾素材，佛金也廣收民族性題材，開發其他一切有關人體造形的元素，創作出的劇情大都具有時代性意義與民族性情懷；例如：作品《彼得羅契卡》。
- 二、舞者必須賦予動作全面性義，即指去掉型式僵化的啞劇動作，增強舞蹈自身的表現力。
- 三、群舞不應該站立舞台旁邊當活佈景，應以動態的身體來表現劇情。
- 四、舞劇不一定要三幕或四幕或是採取古典芭蕾中的大雙人舞形式作為表現方式，男女地位應均等，劇中分量並重；例如：作品《仙女們》。
- 五、舞蹈小品除非有需要融入劇情內，否則沒有獨立存在的必要。

另外被稱為「美國現代芭蕾之父」的喬治·巴蘭欽，也被稱為交響芭蕾、抽象芭蕾的先驅者；他不僅主張將音樂視覺化，即「使音樂變成肉眼可見且有趣味的東西」，更進一步提出追求舞蹈動作的形式美（李天民，2008）。而他也曾說過：「芭蕾舞是一種純女性的藝術；它是一個女人，是滿

園的美麗花朵，而男人則是園丁。在芭蕾舞世界裡，女人可以沒有男人；但是男人卻找不到沒有女人的芭蕾舞團」（陳筱點，2007，213頁）。此外，他也認為音樂是舞蹈的靈魂、是創作的泉源更是他編舞發展的基礎（平珩，2011）。因此，巴蘭欽不只是將編排之舞作結合交響樂，他的芭蕾舞美學更排除了一切與文學戲劇有關之成分，不僅只保留音樂和純形式的舞蹈，更從中將舞台佈景及服飾均降到最低限度，進而使芭蕾舞重新成為一種風格純正質樸且結構嚴謹的音樂舞蹈藝術（羅雅柔，2000）。儘管巴蘭欽的舞蹈作品豐富而多樣，但就內容之形式大致又可分為以下八點進一步說明（伍曼麗等人，2010，155-156頁）：

- 一、以類似交響樂形式的嚴謹結構來編作舞蹈。
- 二、舞蹈結構含有現代建築美學的特質，具有冷靜、清晰、聳立以及結構慎密的空間感。
- 三、作品仍保留傳統的古典芭蕾舞技巧並沿用原有的動作形式，但增加了技巧難度；例如：偏離中心的平衡、精準快速的細部動作、具角度性的勾腳動作等。
- 四、快速與節奏變化急速，完全不同於傳統的古典芭蕾舞。
- 五、採用音樂性舞步，放棄傳統故事性與戲劇性。
- 六、舞蹈服裝大多採用緊身或簡單衣裙。
- 七、抽象的作品中充滿著美國式的熱情與活力。
- 八、簡潔的舞台特性，常使用無佈景的舞台或僅用簡單的裝置。

然而，一門藝術樣式是否有長久而旺盛的藝術魅力和生命力，關鍵是其自身內部能否源源不斷地生發出變革的原動力；一門藝術樣式能否順應或引領社會生活時代的需要，其

核心是要看它能否為時代和社會貢獻出優秀作品；因此由上述得知，現代芭蕾的產生與發展，即是再一次充分而有力的證明了藝術發展的基本規律（李炜、任芳，2010）。

第四節 中國舞蹈

壹、美學與中國舞蹈

一部藝術品到底能夠表現多少的實際生活，我們可以用「純粹的」(absolute)、「抽象的」(abstract)、「聯想的」(associational)三方面來考慮這個問題；「純粹的」即是提供了最少真實(realness)其強調的是形式；「抽象的」所貢獻的是主題；而「聯想的」則是藉由寓言(fable)或事實(fact)刺激出我們在生活中邂逅或體現的某種東西（歐建平，1997）；因此美即是一種於真實生活當中體現的一種主題形式。「美是人類一切藝術活動的基本屬性」，中國傳統文化的審美內涵與中國古典美學的重要範疇皆是以「意象」為旨歸；而中國的藝術精神不僅是好「寫意」的，所描繪的也是經過美化提煉後的虛幻情境，再加上由於不直接表現，反而更蘊含著更大的想像空間，因此以「以虛為本，以實為體」即是中國舞蹈身體表現之特點（蕭君玲，2007）。

而舞蹈之目的最早有其三分法與兩分法之分；其中三分法即是將舞蹈分為（歐建平，2010）：

- 一、娛己：即跳舞的目的在於讓舞者本身自得其樂，早期的民間舞和之後發展的社交舞都是屬於此項。
- 二、娛神：跳舞的目的在於討得諸位神靈歡心；例巫覡舞、宗教舞、祭典舞等。
- 三、娛人：跳舞即在於給觀眾帶來愉悅或教化之目的。

然而「舞蹈是以人體動作為主要表現手段的一種藝術，是以人體的舞蹈動作為傳達人情感信息符號的物質載體」，因此中國舞蹈它是一種文化象徵性的動態藝術，不僅築基於

中國文化與歷史的基石上，更以人體姿勢、動作來表現中國文化多元面向的舞蹈（蕭君玲，2007）；因此由上述得知，中國舞蹈所要傳達的信息符號就是以中國文化、歷史之積澱情感為主，進而達到教化心靈之作用。

貳、中國舞蹈與中國身韻

中國舞蹈即是一種綜合時空的藝術形態，主要是透過身體作為藝術表現之媒介，而「氣韻」即表示了一個舞蹈作品所呈現的動作、姿勢、節奏等，它並不只是類似機器的、物理學理論的一種「運動」，而它是一種具有「氣韻」或具有「生命意涵」的一種「行動」；在舞蹈創作或身體表現中的「氣韻」即是一種身體經驗，對於以身體之技能為表現的舞蹈藝術而言，需於技能藝術表現中，達到氣中有韻，韻中有氣，二者相輔相成，氣韻才能在整個技能藝術表現的過程中形成藝術之生命靈體。（蕭君玲，2007）。

古典舞不是以勻速的節奏為其表現的肢體運動，而是在「慢而不斷、快而不亂、動中有靜、靜中有動」的自由且有變動規律的節奏中所進行的舞蹈（陳浩，2010）。但反觀之，中國舞之表現卻是將中國舞蹈內在心靈之「情」與外在身形之「景」於舞蹈藝術中實為一體，以及將心靈情感所生發之「氣」、「韻」與外在形體融合一體，透過內在心靈情感扮演著主導之角色地位進而引至外在的形體，形成中國舞氣韻生動與行神合一之特點，這也即是中國舞蹈所追求的最高藝術境界（蕭君玲，2007）。

「形」是藝術表現形式最基本的特徵，沒有「形」就好比失去了表現藝術特徵最直接的媒介；而「神韻」則是一種內在的、發自內心的微妙感覺，也是在舞蹈訓練和藝術表現

當中真正目的所在；即是身韻的靈魂所在，則是能夠淋漓盡致的表現出它的「神韻」所在；因此任何藝術若沒有了神韻，就如同失去了生命（陳浩，2010）。另外，中國舞蹈藝術也十分重視「虛實相生、氣韻生動、形神勁律」的特點，同時也講究意境的形塑，而這些特點為的就是：「形塑藝術之境界」，不僅蘊藏著豐富的審美情感內涵，也間接形成了中國舞蹈的形塑意境；正如《阮籍集·樂論》所云：「歌以叙志，舞以宣情」（蕭君玲，2007）。

因此中國舞蹈作品的意境，就是舞蹈作品所描繪的生活圖景和表現的思想感情融合一致而形成的一種藝術境界，中國舞蹈作品所追求的即是一種幽深雅致、含蓄雋永，如詩如畫的意境（蕭君玲，2007，51頁）。

第五節 表演與角色詮釋理論

身體是舞蹈最重要的媒介之一，美國舞評家馬丁“John Martin”在《論現代舞》“The Modern Dance”一書中，闡述其現代舞與古典芭蕾舞之區別在於：「現代舞即是以動作為舞蹈的本體“substance”，透過肌肉骨骼的運動感，使舞者與觀者間產生身體層次的深度共鳴“kinesthetic Sympathy”，藉此傳達超越語言文字的情感，或者闡述對事物的觀點。」（陳雅萍，2011，146頁）。因此對於筆者而言，無論是宮廷芭蕾舞與古典芭蕾舞結合的『芭蕾舞饗宴』；不同身體質地使用方式的現代芭蕾舞“Home”、“White Box”『白』及『伴·旅』；或者結合多媒體影像的中國芭蕾舞『秘色』，其實都是筆者需不斷從磨練當中細細品嚐以及用心琢磨每一舞作的特色與角色情感。正如史學家蘇珊·朗格“Suzan Longe”曾表示：「看舞的時候，你並不是看到肢體在你面前的呈現。人們不只是在奔跑或扭動他們的身軀，你所看到的是內在力量的一種展現；不同表演形式和媒體的加入舞蹈演出，正在豐富今天舞蹈世界裡所要凸顯的〈內在力量〉」（李立亨，2000，175頁）。

因此由上述得知，內在力量是可以透過舞作之內容來呈現，所以筆者不僅一方面想藉由【域望芭蕾舞】突破以往之表演形式，以藝術作品—舞作結合多媒體科技之輔助，從中強化舞蹈肢體之張力外，並進一步借助多媒體科技所附加之巨大感官刺激與觀眾對話及溝通，進而引起觀眾共鳴及使觀眾對藝術作品有所回饋（孫玉軒，2011）。

另外，音樂和舞蹈是一體兩面的，芭蕾舞者被要求確切掌握音樂的特質，由身體和動作完整的表現出來，因此兩者

是相互並存的，在時間和空間中和諧的並進，是相輔相成的表演藝術（吳素芬，2011，57頁）。因此，另一方面筆者藉由身體之肌肉與神經所傳遞的芭蕾語彙，搭配每一舞作之音樂，進而注入於角色情感中，使觀眾能強而有力的感受每一氛圍（Copeland & Cohen, 1983）。並且再透過不斷於舞作技巧當中歷練與精進，無論是傳遞愛情故事的西班牙風味之雙人舞、Kylian 技巧的雙人舞，還是多媒體影像投射的中國身韻風味三人舞以及宮廷貴族的三對雙人群舞，亦或是詼諧逗趣的三人舞，又或是以家為背景所描繪筆者習舞之路及一人孤獨悲傷踏上旅程之獨舞等，都是進而突破自我極限及挑戰自我潛能之最佳展現。

不僅如此，筆者也曾在《舞蹈審美說》看到塞爾瑪·珍妮·柯恩（Selma Jeanne Cohen，1920—，美國著名舞蹈美學家 and 史學家）曾說過：「在高難度技巧的炫耀與表現力之間，沒有必要產生什麼衝突，因為舞者的任務就是去處理編舞的內涵，揭示某種風格的屬性和某種形式的統一。」（歐建平，1997，47頁）。畢竟舞者與舞蹈的存在關係，就如同雕塑作品存在於創作者與觀眾之間；而音樂即存在於作曲家與聽眾之間；因此這也同時間接激勵筆者未來應努力之方向。

第三章 演出作品內容與製作架構

本章節旨在探討演出內容與製作架構，共分為三節來敘述，第一節演出舞碼簡介，第二節演出作品介紹，第三節演出工作歷程，其中演出節目總共分為五支舞碼，依舞作內容呈現之架構可分為古典芭蕾舞、中國芭蕾舞、現代芭蕾舞三種，其中『芭蕾舞饗宴』為宮廷芭蕾舞結合古典芭蕾舞技巧，而『秘色』則是以芭蕾舞為元素加上道具（彩帶）之搭配再結合中國舞身韻形成獨特的中國芭蕾舞，而“Home”、“White Box”『白』、『伴·旅』，雖然同是以現代芭蕾舞為主要表現主軸，但透過不同媒介之搭配，使現代芭蕾舞有另一番風味展現。舞作結構架構圖如下：



圖 3 【域望芭蕾舞】舞作結構架構圖

第一節 演出舞碼簡介

壹、『芭蕾舞宴』

改編者：羅雅柔

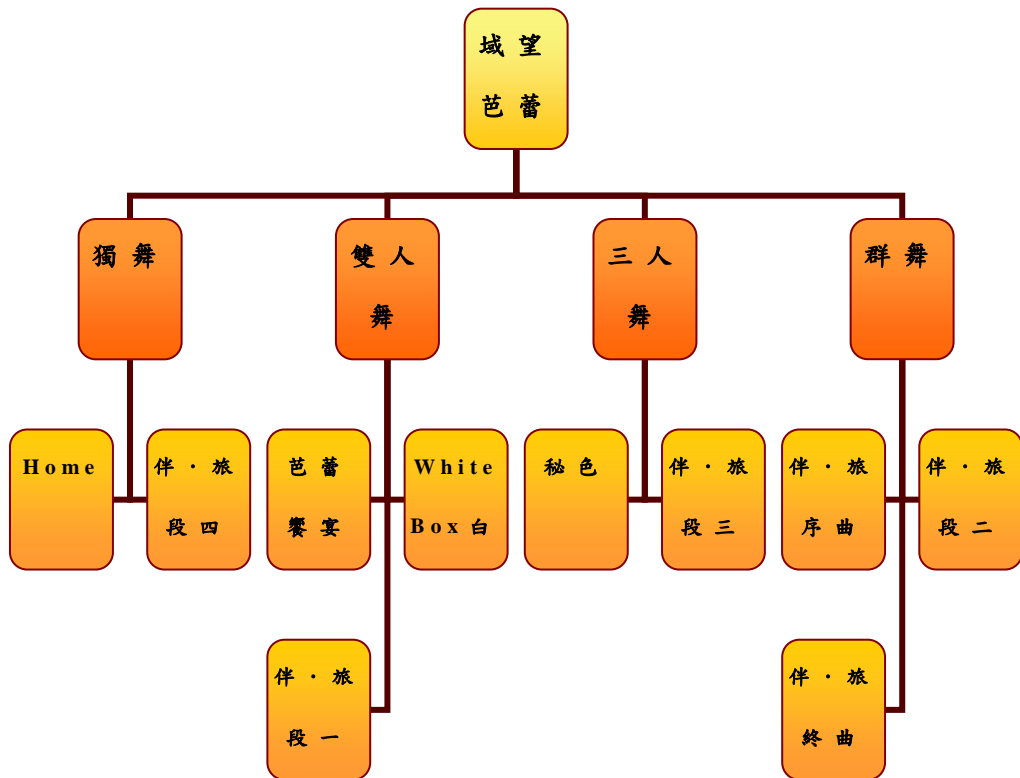
排練者：劉婉茹

舞者：劉婉茹、趙芷菁、何宇平、余哲宇、宮銘祥、
張志凱

舞意：以宮廷芭蕾舞與古典芭蕾舞之融合，描述雙人與雙人
間牽引及呼應之關係，並且從中展現各段雙人
舞蹈之技巧

音樂：Neujahrskonzert / New Year's Concert 2011

Vienna 維也納 2011 年新年音樂會 “New Year's
Concert 2011 Vienna Polka Mazur with ballet”

服裝：林秉豪（感謝台北室內芭蕾舞團提供服裝）

影片參考來源：Neujahrskonzert / New Year's Concert

“2011 Vienna 維也納 2011 年新年音樂會
“New Year's Concert 2011 Vienna Polka
Mazur with ballet”

(http://www.youtube.com/watch?v=k-LzTGjg8TM&feature=player_embedded)



圖 3-1-1 作品：『芭蕾舞宴』 攝影：黃仁男



圖 3-1-2 作品『芭蕾舞宴』 攝影：黃仁男



圖 3-1-3 作品『芭蕾饗宴』 攝影：黃仁男

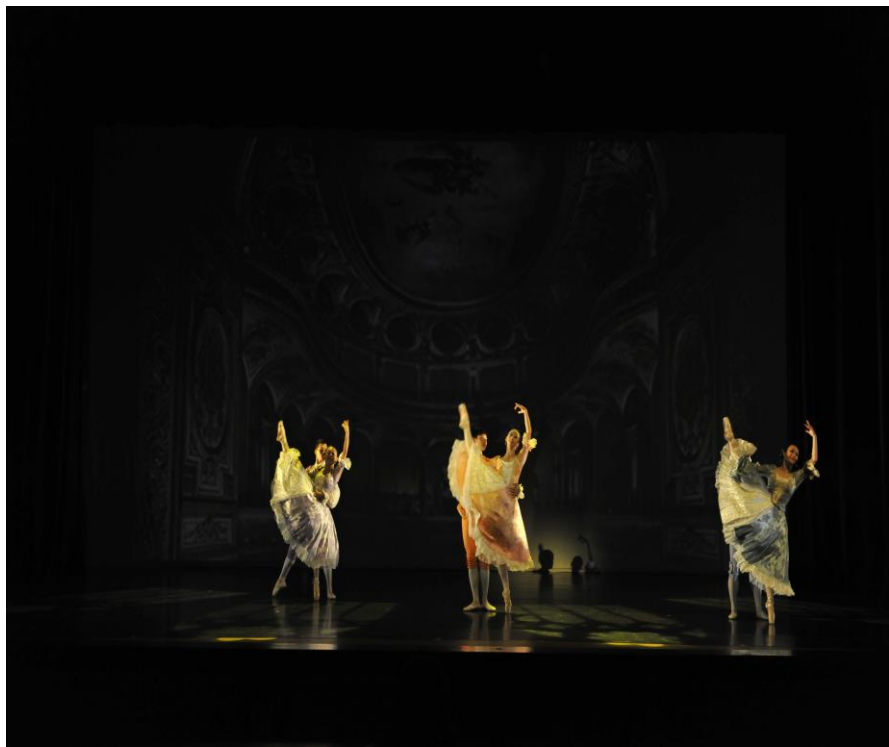

圖 3-1-4 作品『芭蕾饗宴』 攝影：黃仁男

貳、 “Home”

編舞者：石志婷

舞者：劉婉茹

舞意：我在亮處，也在暗處 ...

音樂：Madredeus-O Espirito da Paz

服裝：黃建彪、全國舞蹈戲劇服裝公司

(感謝夏嘉徽學姐提供服裝)



圖 3-1-5 作品“Home” 攝影：黃仁男



圖 3-1-6 作品“Home” 攝影：黃仁男



圖 3-1-7 作品“Home” 攝影：黃仁男



圖 3-1-8 作品“Home” 攝影：黃仁男

叁、『秘色』

編舞者：江映慧

舞者：劉婉茹、呂珮玢、陳玟伶

舞意：將思念注入畫中，以身為筆、為墨，細細琢磨、
一一描繪，化做彩霞化為梅，盛開綻放，成就最美。

音樂：天幻蕭音-張維良、聲音圖案-何訓田

服裝：程彥菱

動畫影像製作：張紹承、張永姍

人體彩繪者：陳逸姮



圖 3-1-9 作品『秘色』 攝影：黃仁男



圖 3-1-10 作品『秘色』 攝影：黃仁男

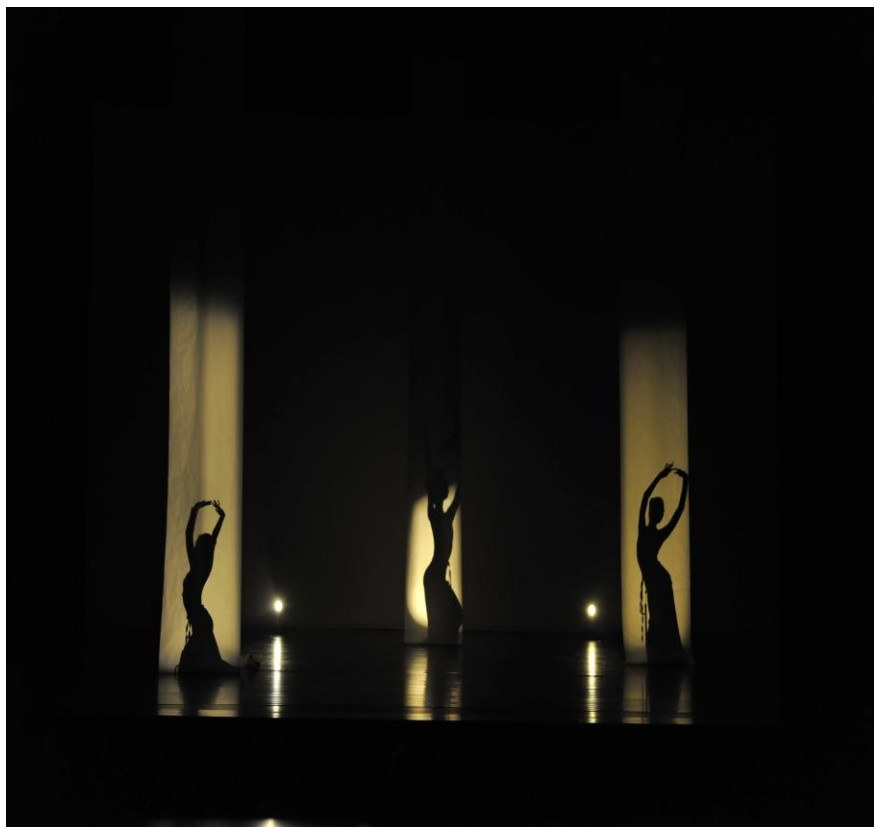

圖 3-1-11 作品『秘色』 攝影：黃仁男



圖 3-1-12 作品『秘色』 攝影：黃仁男



圖 3-1-13 作品『秘色』 攝影：黃仁男

肆、“White Box”『白』

編舞者：黃建彪

舞者：劉婉茹、張志凱

演奏者：黃清菊老師

現場演奏—貝多芬 C 小調第八號鋼琴奏鳴曲【悲愴】

第二、三樂章

舞意：Love just like roses.

Love can be without words.

Love within sweet and sorrow.

Love came from your heart not your head.

Love is Love.

愛像玫瑰

愛沒有文字

愛介於甜蜜與悲傷間

愛來自心中

愛即是單純的愛而已

服裝：黃建彪、全國舞蹈戲劇服裝公司

(感謝黃建彪老師提供服裝)

鋼琴伴奏：黃清菊老師

道具製作：賴輝杜先生



圖 3-1-14 作品“White Box”『白』攝影：黃仁男



圖 3-1-15 作品“White Box”『白』攝影：黃仁男

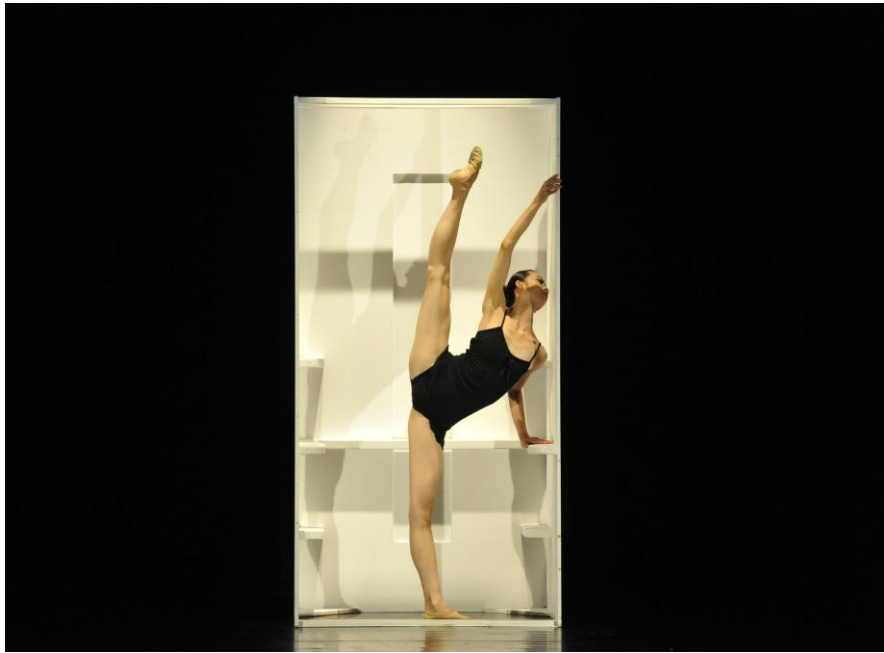

圖 3-1-16 作品“White Box”『白』 攝影：黃仁男



圖 3-1-17 作品“White Box”『白』 攝影：黃仁男

伍、『伴·旅』

編舞者：羅雅柔

舞者：劉婉茹、張恩滋、劉怡方、陳青濛、陳玟伶、呂珮玢、甘幸靈、何宇平、黃平、趙敦毅、余哲宇

舞意：生命中因為有伴，豐富了你我的心

段一 尋找那...記憶中...短暫的相遇.....享受浪漫

段二 在互相比較競爭、忌妒敵對中...享受友誼

段三 只要相伴，你我不孤單.....享受快樂

音樂：

序曲：【Carla Bruni】Tout le monde

段一：紅色的小酒館 作曲：王雁盟

段二：【A Putumayo Blend】 Music from the
Coffee

Lands(No1.Julian Avalos “Guajira Bonita”)

段三：【Brasileiro】(No.10Martinho Da Vila)

段四：Intermezzo from Carmen Suite No.1- piano
and flut(卡門間奏曲第一組曲－鋼琴及長
笛演奏)

終曲：【Carla Bruni】Quelqu'un m'a dit

長笛演奏：林佳慧老師

鋼琴伴奏：黃清菊老師

道具製作：賴輝杜先生

影片剪接：孫玉軒

服裝：羅雅柔、全國舞蹈戲劇服裝公司

(感謝羅雅柔老師提供服裝)



圖 3-1-18 作品『伴·旅』 攝影：黃仁男



圖 3-1-19 作品『伴·旅』 攝影：黃仁男



圖 3-1-20 作品『伴·旅』 攝影：黃仁男



圖 3-1-21 作品『伴·旅』 攝影：黃仁男



圖 3-1-22 作品『伴·旅』 攝影：黃仁男



圖 3-1-23 作品『伴·旅』 攝影：黃仁男



圖 3-1-24 作品『伴·旅』 攝影：黃仁男



圖 3-1-25 作品『伴·旅』 攝影：黃仁男



圖 3-1-26 作品『伴·旅』 攝影：黃仁男



圖 3-1-27 作品『伴·旅』 攝影：黃仁男

第二節 演出作品介紹

本節依舞作之排序，分別是羅雅柔老師改編一浪漫優雅而不失宮廷風味的古典芭蕾舞雙人舞『芭蕾舞饗宴』，其次是由石志婷老師透過舞作描述筆者習舞過程中，對於芭蕾舞渴望、成就、挫折之內心衝突，結合現代芭蕾的元素將獨舞“Home”表現淋漓盡致，接著由江映慧同學編創，以三人不同的身體質地，將國畫以芭蕾舞形式融入中國舞元素，以彩帶借代為畫筆，表現不同以往的中國芭蕾『秘色』，下半場再由黃建彪老師編創，以描述兩人之間愛情交集與纏綿悱惻間親密對話的現代芭蕾舞雙人舞“White Box”『白』，最後由羅雅柔老師編創壓軸的現代芭蕾『伴·旅』群舞，在舞作的旅途中以不同角色立場之夥伴，用雙人舞、群舞、三人舞、獨舞、群舞等不同的表現形式，將彼此夥伴之間的關係從中緊密連結，不僅豐富舞碼的內容外，更堆疊舞作之氣氛藉此來撼動觀眾的心。而謝幕則是將平日上課練習的教室為表現之場景，以芭蕾舞課結合喜劇之效果，呈現最生活化的舞蹈課程，作為從未間斷且永不消失的【域望芭蕾】之尾聲。

其中以舞蹈隊型畫面、服裝道具襯托、音樂演奏與影像輔助、燈光搭配等方面就以下兩點敘述及說明：一、內容形式之展現、二、舞作技巧之表現方式，分別來介紹其演出作品之舞作。演出作品介紹架構圖如下：



圖 3-2-1 【域望芭蕾】演出作品介紹架構圖

壹、『芭蕾饗宴』

一、內容形式：

此舞作音樂是擷取 2011 年維也納音樂會表演之音樂，一開始以氣勢磅礴交響音樂開場，雍容富貴的宮廷服飾（吊鐘長裙）點綴搭配加上富麗堂皇之宮殿背景影像（如下方圖 3-2-2 所示），猶如置身於宮殿漫舞一般，並且透過三對雙人舞之表演型式來營造宮廷芭蕾那華麗與古典浪漫之氛圍。

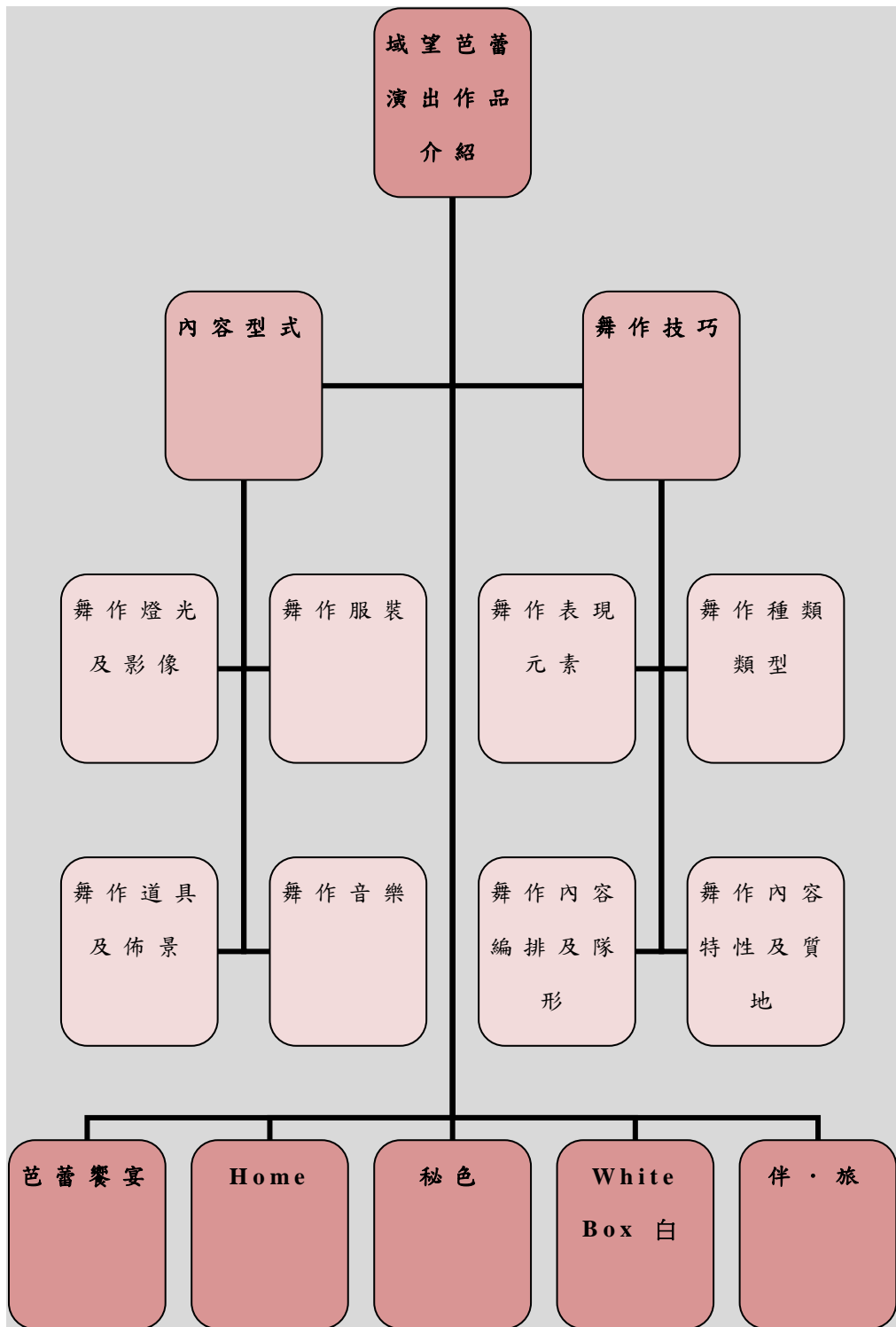

圖 3-2-2 『芭蕾饗宴』背景圖

圖片來源：燈光師

二、舞作技巧：

舞作總長一共可分為六個段落，依序分別為序曲、雙人舞 I、雙人舞 II、間奏、雙人舞 III 以及終曲。序曲以一對雙人從左舞台第四幕出場，兩對雙人分別從右舞台第二、三幕出場，以開場群舞之方式悄悄揭開序曲，三對雙人共舞後，

接者只留下其中一對雙人，第一對雙人舞主要是以俏皮且輕快的旋律舞動，逐漸從輕快板進入輕柔慢板之轉折即是雙人舞與雙人舞之間的銜接處，巧妙地從第一對雙人舞帶出第二對雙人舞，而第二對雙人舞主要表現方式是清脆優美的慢板旋律，接者再以一段大雙人旋轉舞姿帶出另兩對雙人，而間奏部分雖一方面以兩對雙人舞穿插其另一對雙人舞為表現，但另一方面即是留下另一對慢板之雙人舞（雙人舞 III），終曲是慢慢地以堆疊之方式，透過一對對雙人之加入，最後以三對雙人之大群舞方式表現 Coda 輕快且磅礴音樂，藉此做為『芭蕾舞宴』之尾聲。

貳、“Home”

一、內容形式：

此舞作無論是從音樂特性或動作編排方面來說都是非常截然不同且頗具成反比，但其旨都是在強調筆者一路習舞的歷程，透過舞作音樂及舞作技巧，由衷地呈現舞者那內心掙扎與不捨之矛盾衝突。其音樂共分為兩段，第一段是節奏性強烈且以人聲吟唱（男生）為輔的快板音樂，第二段為人聲吟唱（女生）且頗具抒情曲調為主的慢板音樂，第一段快板主要是敘述筆者習舞歷程中遭遇挫折困苦與挫折的黑暗面，透過快板之音樂調性結合硬鞋之細碎舞步動作，再加上區光燈及黑幕之輔助搭配，強調筆者其學習之路是披荊斬棘且坎坎坷坷；而第二段慢板卻藉由影像輔助與燈光之搭配，描繪筆者遭遇困頓之後，曾經一度猶疑於抉擇放棄與百般留戀於舞蹈之衝突，透過筆者赤足的舞蹈動作與輕柔的音樂相互展現，並且以硬鞋視為其矛盾內心之輔助工具，更能表現其筆者那充滿渴望舞蹈但卻始終猶豫不決的心聲。而舞作服裝為

豬肝紅色緊身過膝之長裙，除了不僅能使第一段快速且緊湊之硬鞋動作更顯得其技巧的困難度，更能從緊身服裝中一窺筆者那修長之肌肉線條，無疑是替舞作加分許多。

二、舞作技巧：

舞作內容共分為兩部分，第一段為硬鞋快板獨舞，第二段為赤足慢板獨舞，儘管兩段音樂及舞蹈編排內容差異性頗大，但兩個段落其表演形式卻同樣都是以獨舞之形式為主，再加上兩段同是貫穿筆者一路習舞之心酸歷程，因此無論是遭遇挫折困苦之黑暗面，又或是從舞蹈當中獲得成就與肯定的光明面，皆是足以代表筆者一路習舞之心情寫照；尤其是從舞蹈內容編排方面來看更是十分明顯。首先一開始先以筆者所擔任之獨舞者於左下舞台之區光處預備，待音樂播放後舞者便開始動，而燈光也同時一併加入，那氛圍更是其黑暗面的寫照，尤其是當筆者穿硬鞋於快速且明確之節奏拍子中變換其重心，除了將重心快速移轉，也不斷透過呼吸與身體律動達成另一平衡點，使此快板加速給予觀眾那窒息且喘不過氣之氛圍。而第二段慢板，在慢板前奏之音樂，除了搭配照片影像之輔助，給予觀眾更進一步了解筆者一路習舞之點滴記錄，藉由音樂間奏的部份，筆者不僅脫下代表舞蹈的硬鞋，更足以借代為卸下自己內心種種煎熬的心聲，而第二段其主旋律音樂為表現筆者與自己那掙扎與不捨之窘境，尤其是喜愛舞蹈之心情卻與現實世界慘酷之事實打擊形成對比，透過柔和且令人鼻酸之音樂曲調，藉由筆者那無限延伸肌肉線條與慢板動作之相互融合，將筆者那依依不捨舞蹈之情感真實流露於觀眾眼前。

叁、『秘色』

一、內容形式：

整首舞作雖然是以中國舞元素融合芭蕾舞一創新表演，但無論從音樂、服裝、道具、舞作內容及影像投射都十分連貫且一致。其音樂共分為四個段落，第一段為女生哼吟聲為主且搭配國樂為輔的前奏之音樂，第二段為猶如水滴滲入瓷器之聲響的絲竹音樂為主要旋律，第三段即是簫笙音樂為其旋律貫穿之音樂，第四段則是比較偏向古箏為主之絲竹樂作搭配；服裝全身為白色輕柔材質為主，上衣猶如絲棉且輕薄有亮片點綴之衣裳，而下半身為裝飾中國韻味之中國結於腰際之彈性佳且輕薄之褲子；佈景道具整場都是以國畫畫軸、橘色漸成色系之彩帶以及人體彩繪照（如下方圖 3-2-3 所示）之剪接動畫影像為主，強調舞作內容型式與中國瓷器及國畫間不謀而合之關係。



圖 3-2-3 『秘色』人體彩繪照

照片拍攝：編舞者

二、舞作技巧：

整首舞作內容雖以中國瓷器上之彩釉為其主要表現，但

透過道具及影像之輔助搭配形成另一獨特風格之舞作。其中以舞蹈編排內容來說，三人舞的動作為主要呈現之方式；第一段即是藉由兩位舞者手捧著畫軸小心翼翼至左下舞台漫步至右下舞台為開頭，並且將其空白畫軸展開，再透過筆者所擔任之舞者於畫軸後方處，使燈光將舞者之影子投射於畫軸上，藉由舞者婀娜多姿之身影投射於畫上，接著再以拍攝人體彩繪後而剪接成的動畫影像投射於白色布幕上，投射當中由於本來已有三條從天而降之白色布幕垂降於舞台上，因此在天幕與白色布幕相互呼應下，除了給予觀眾猶如於紙上作畫一般，三條布幕更顯得其立體層次感與若隱若現之特效；第二段開頭同樣也是以舞者於白色布幕後方，三位舞者舞動之身影藉由燈光投射，形成猶如國畫上古典美人之畫面，接著透過三人時而卡農時而三人共舞之動作以及搭配清脆乾淨之拍子與影像動畫，使舞作內容更增添許多豐富畫面與新面貌；第三段則是單純透過舞者所拿之彩帶借代為畫筆，以舞者揮動之身影以及人體彩繪之動畫影像，加以描述畫筆那揮毫作畫之姿態，尤其是當動作與影像合二為一搭配得天衣無縫時，那氛圍更是令觀眾嘖嘖稱奇；最後一段則是藉由舞者舞動彩帶為主要表現，將天幕作為大型畫布，彩帶為作畫之顏料，透過舞者甩、弄、拋、轉彩帶之動作方式，一一描繪其畫作之成品。

肆、“White Box”『白』

一、內容形式：

整首舞作音樂是以貝多芬 C 小調第八號鋼琴奏鳴曲【悲愴】第二、三樂章為主，但透過現場鋼琴演奏之方式將兩段不同調性之音樂，以故事劇情之情節加以包裝敘述，使舞作

別有一番滋味，而兩段舞作之內容主要展現男女兩之間的情愛糾葛，第一段音樂為第二樂章，其中第二樂章之音樂以優美柔和但卻帶有悲傷之旋律為主，藉此描述兩人曾經相遇、相識、相知、相惜以及相愛之情感，第二段音樂則為第三樂章，而第三樂章音樂卻是以輕快活潑為主但其中有許多片段音樂為不斷重複及堆疊之節奏為主，從中表達兩人之間那分分合合與不斷彼此掙扎卻又藕斷絲連之關係。其中道具更是貫穿整場之關鍵，雖然外觀看似一個大型白色空木箱，但在第一段舞作裡，卻猶如女主角之閨房密室，而第二段卻轉變為兩人曾經在一起的回憶空間，無形之中卻給予觀眾無限聯想外，更替舞作之內容增添不少畫面。不過其服裝之搭配，為了展現雙人之動作乾淨度外，更能藉服裝凸顯筆者其肌肉線條，因此筆者之服裝主要以貼身且簡樸之連身裙為主，而男舞者則是穿著足以代表男性陽剛之特質服裝—西裝。

二、舞作技巧：

舞作音樂可分為兩個樂章，但舞作內容卻可分為三個段落，第一段落為筆者所詮釋之女主角獨舞，從一人獨自於白色空箱子裡開始，以彷彿回憶兩人曾經相處之經過以及不斷找尋另一伴之影子為開頭，其次再由另一舞者從箱子後方出現，加入其中形成雙人舞，透過兩人之間的舞蹈互動展現男女之間彼此的情感，藉由抒情且優美之曲調陪襯進而達到兩人纏綿悱惻之互動關係，最後再隨著音樂節奏之轉換，其舞蹈動作編排也互相呼應，不僅有雙人之間的拉扯或雙人之間的挑逗伴隨其中，其中更以第三段段落之音樂最為明顯，透過音樂曲調不斷轉換、節奏不斷重複與堆疊下，使雙人之動作更為緊湊且進入舞作劇情之環節為主要表現之主題動作。

伍、『伴·旅』

一、內容形式：

整首舞作的音樂大致上可分為現場撥放及現場演奏兩種型式，以舞作內容之形式卻可分為六個段落，因此以音樂曲調及舞作結構特性來說可細分為，序曲即人聲吟唱（女生）為主且抒情優美旋律曲調為輔的群舞，第一段為熱情奔放且西班牙風味十足的雙人舞，第二段則為輕快且優美旋律的群舞，第三段為俏皮可愛且活潑逗趣的三人舞，第四段之獨舞則是以現場長笛演奏孤單淒涼卻又十分憂傷的卡門旋律之音樂，最後終曲之群舞則是以人聲吟唱（女生）為主且抒情輕柔曲調旋律為輔；其中以道具而言，有花卉裝飾的大型相框架、顏料彩繪裝飾的白色長桌以及文字與照片剪接而成的影像投射等，就服裝來說，每一段的服裝也都十分別出心裁。序曲是舞作之開頭，因此筆者及舞者們都穿著各自段落舞蹈之服裝，而第一段為筆者與男舞者之雙人舞，筆者身穿著黑色連身長裙，男舞者則穿著西裝，第二段群舞為七位女舞者穿著紅紫色連身絨布裙，第三段三人舞為筆者著橘色兩截式拉丁風味短裙服裝，另外兩位男舞者則著白色小丑裝，第四段筆者獨舞及終曲之群舞，筆者及舞者們都是著日常生活之服裝。

二、舞作技巧：

舞作內容雖可分為兩個部分來敘述，其一從舞蹈呈現之段落架構而談，另一則是從舞作技巧呈現之畫面而述；但就舞作的技巧內容來說，本舞作是編舞家專為筆者量身打造所編創而成，透過對筆者日常無微不至的呵護照顧以及無比支持勉勵，將舞作一一所要傳遞之內容藉此感動所有認識筆者

及前來支持筆者之親友觀眾們。舞作之主題雖是『伴·旅』，其實是用來借代說明人的一生猶如旅行一般，而旅途過程中所遇之對象都能成為你生命當中不可或缺之夥伴，因此透過與家人、朋友、同伴之互動甚至邂逅愛情另一伴...等，將筆者長大成人之經歷娓娓道出；序曲以花卉裝飾的大型相框架為開頭，透過燈光一閃一閃之特效營造那和樂氣氛之合照拉開序幕，而接著的段一則是以倒敘的手法將男女之間邂逅的過程以雙人舞之型式一一刻畫，而會選擇以西班牙風味為表現手法，旨在突破筆者那溫和且安逸之性格，期盼藉由熱情奔放之舞風展現筆者那活潑迷人之處，至於技巧選擇方面，一開始以各自獨舞之方式，透過慢慢巧遇且不斷觸碰彼此當中形成兩人之間那時而黏膩時而分離之雙人舞，接著再以大量托舉且不斷於兩人之間轉移重心而成的雙人動作連貫於其中，將西班牙舞風與芭蕾舞結合得天衣無縫；段二則是回顧以往那朋友之間彼此共處並且互相比擬與競爭中之過程，透過群舞之方式展現七位女子彼此爭豔及互相較量，並且不時週旋於一名男子，雖然筆者不在此段落，但七位女舞者之互動也間接說明筆者成長過程之經歷；而段三雖是以筆者與男舞者身高之差距，詮釋那詼諧幽默搞笑之三人舞，但無疑地展現筆者與同性或異性朋友相處過程，尤其是令人跌破眼鏡甚至啼笑皆非之畫面，著實令人印象深刻且拍案叫好。開頭先以一位嬌小的男舞者突然一見鍾情女主角，接著另一名個頭也不高之男舞者頓時也突然加入此局，形成三人之間那你愛我、我不愛你、他愛你、你卻不愛他之窘境，而三人舞之技巧架構除了以時而兩人雙人一人獨舞外，也有許多三人共舞之畫面而成，但最特別即是三人彼此身高差異性頗大，因此

許多三人之技巧動作看起來十分逗趣及高難度外，更受現場觀眾之青睞且大受好評；而段四則是透過長笛那優美卻帶點淒涼之曲調，將筆者那一人獨處於寂寞難耐之房間場景一一表露而出，相形之下與段三那享受同伴陪同之快樂形成強烈對比，透過群舞表現方式，將日常生活裡彼此玩鬧、打氣、安慰之互動，間接帶出筆者與朋友之間那相扶、相承、相輔甚至共同享受於每一個當下，期盼能共同攜手迎接那不可預測之未來挑戰。

陸、謝幕

謝幕無論是從音樂、服裝、道具、舞作編排型式及影像搭配等，都是由筆者及舞者們互相共同合作而成，依形式而言，筆者以【Center Stage】（舞國英雄譜）之結局，女主角Fouette'轉那一幕作為其範例參考，因此筆者以此效法及期許自己也能像她一樣邊旋轉邊落大幕，藉此期盼自己的畢業個展能在觀眾的如雷貫耳的掌聲當中以及舞動不停的精神裡畫下完美且難忘的Ending，再加上筆者於習舞期間十分熱愛上舞蹈課，所以筆者便不假思索且毅然決然將課堂之呈現作為謝幕的內容形式；因此就服裝來說，筆者是身穿足以代表大學畢業班【邊界】之畢展服裝「天鵝湖」TuTu，其他舞者則是以芭蕾舞課之服裝為主；而音樂方面，筆者由於十分喜愛芭蕾舞劇，再加上期盼最後的謝幕能以歡樂且熱鬧之氣氛收尾，所以筆者最後選擇以芭蕾舞劇【唐吉軻德】大雙人舞的Coda音樂為主旋律，結合轉圈之設計橋段，而舞蹈動作之內容編排也以詼諧幽默之逗趣動作為主，形成另一搞笑芭蕾的謝幕之舞。而影像之搭配則是穿插於謝幕前播放，藉此將筆者一路籌辦與製做畢展之辛苦談，透過照片剪接而成的

動畫影像傳遞於每一位觀眾眼前，使每一位前來欣賞演出之觀眾都能感同身受於這感動的氛圍中。



圖 3-2-4 【域望芭蕾】謝幕 攝影：黃仁男



圖 3-2-5 【域望芭蕾】謝幕 攝影：黃仁男

第三節 演出工作歷程

本章節旨在敘述【域望芭蕾】之製作由籌備過程至展演的歷程，從中亦分為一、行政方面及二、表演方面兩個面向來敘述及說明，就行政方面又再細分為（一）前置工作的內容項目及（二）籌備至演出的歷程兩部分來說明，而表演方面以（一）舞作編排、（二）音樂選材、（三）演出服裝、（四）道具及佈景四個面向來敘述其平日練習、彩排至演出實況的歷程；但由於筆者此次畢業製作一共於兩個不同場地辦理演出，因此在此章節中也分別一一來敘述。

壹、台中場演出（5/28 臺中市立港區藝術中心演藝廳）

一、行政方面

（一）前置工作的內容項目

行政的前置工作又可分為 1.前台及 2.後台兩個部分說明如下（圖 3-3-1 及圖 3-3-2 所示）：

1.前台部分：前台又再細分為執行製作、美術設計、文宣公關組、票務組、前台佈置組等五個項目；其中執行製作即為所有攸關前台行政工作內容的統籌負責人，其工作內容為協調各演出場地、安排場次、招開籌備會議、協調各工作人員、演出節目策劃、職掌分工、工作進度協調、演出場地行文及演出前聯繫、統整各組資訊、掌握各組工作進度之概況；美術設計的工作內容為節目冊、海報、DM 之文宣品內容排版設計；文宣公關組之工作內容包括文宣品及新聞稿文案撰寫、文宣品(海報、節目冊、請柬、入場券)初稿製作與寄發與文宣製作廠商聯繫、校內貴賓名單擬定及邀請；票務組之工作內容包括各項票卷分配及規劃、票務、稅務劃分、

統整票務；前台佈置組之工作內容則包括演出當天的前台佈置、貴賓及校友接待、貴賓席位置席次安排掌控、花籃收受登錄、獻花秩序維持。前台工作組織架構圖如下：



圖 3-3-1 前台工作組織架構圖

2.後台部分：後台又可分為舞台監督、燈光設計、演出組、總務組、音樂控制組、器材道具組、場地攝影組等七個項目；其中舞台監督即為所有攸關後台表演之統籌負責人，其工作內容為演出當天劇場相關事宜及時間掌控、演出時掌控場上時間與狀況、演出當天安排舞碼走位及流程、順排、彩排時間規劃與執行；燈光設計的工作內容為演出舞台燈光效果設計及演出燈光；總務組工作內容為經費預算編列、各項支出控制與支付；演出組工作內容為協調舞者，排練時間表訂定及公告、演出節目之舞序安排、劇照拍攝及聯繫、舞者訓練及演出管理；音樂控制組工作內容為節目音樂剪輯、

錄音、配合演出流程掌控音樂播放；器材道具組工作內容為舞台燈光技術人員聯繫、演出後整理道具點收裝箱、道具設計圖初稿及數量清單擬定，並於製作期間內負責品管監督之工作、後台場地使用分配、服裝道具定位、演出後之場地整理；場地攝影組工作內容攝、錄影人員聯繫安排、演出場地接洽錄影許可及錄影工作接待協調、演出錄影資料之拷貝建檔、演出過程錄影整理、協助場地租借事宜、協助搭台及拆台之技術事宜。後台工作組織架構圖如下：

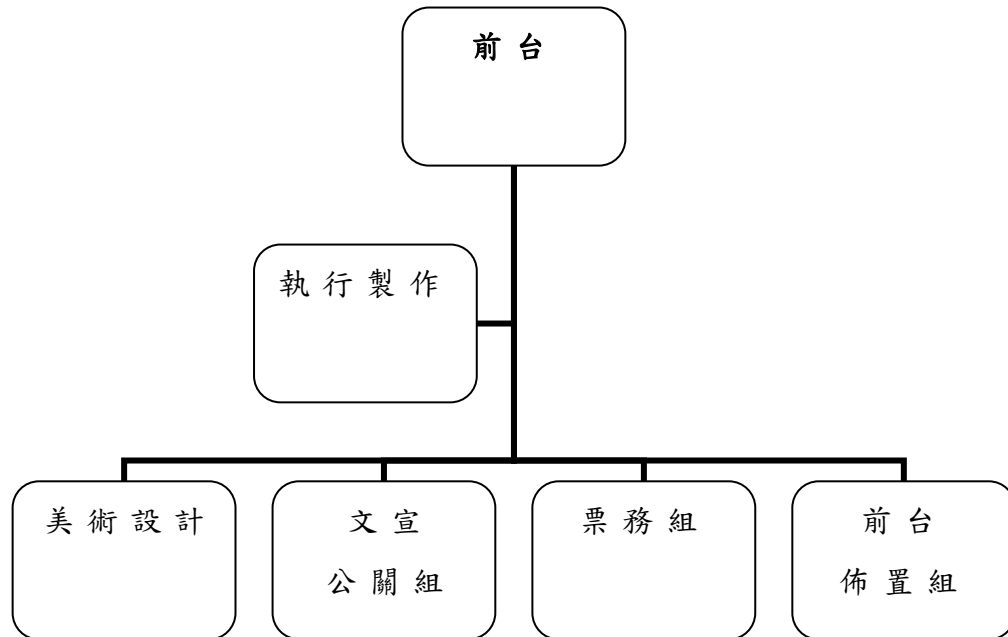

圖 3-3-2 後台工作組織架構圖

(二) 籌備至演出的歷程

筆者將籌備至演出的歷程分為兩階段敘述 1.籌備階段 2.執行階段，透過摘錄表格加以敘述其各組別工作完成進度及

完成之日期。其中籌備階段又分為(1)舞台場地租借(2)票務(3)舞台燈光(4)美術設計(5)劇照拍攝(6)文宣設計；其執行階段又分為(1)舞台燈光(2)攝、錄影(3)前台佈置及後製。

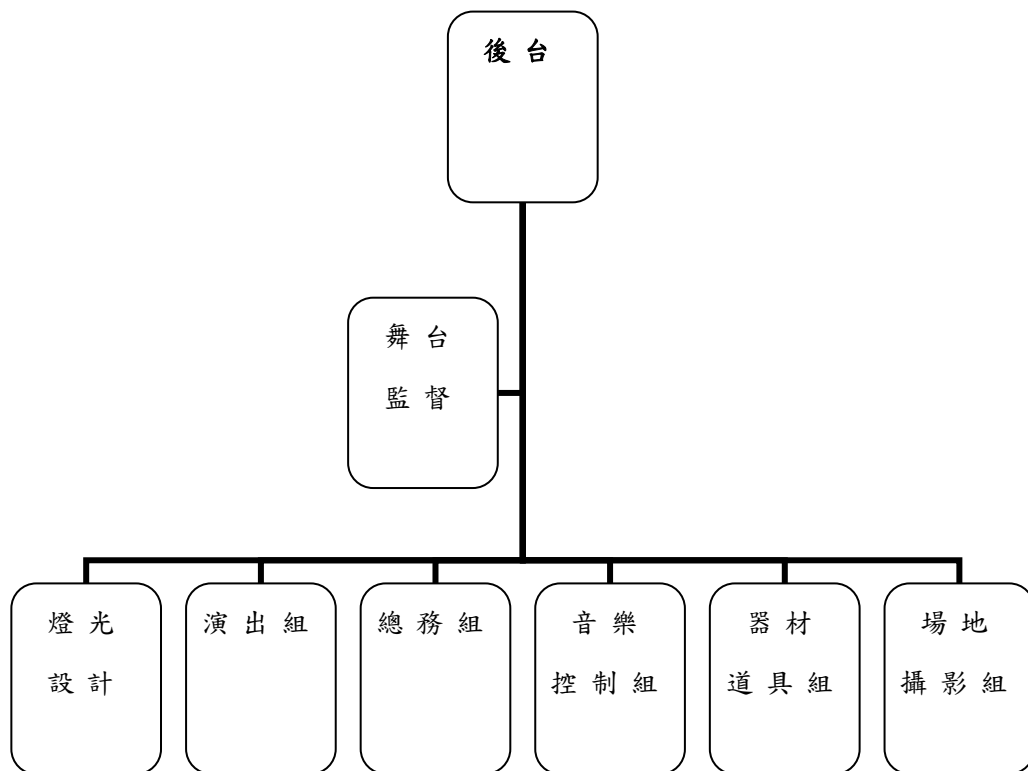
1. 籌備階段

(1) 舞台場地租借

一月底筆者與指導教授正如火如荼地討論畢業製作之事宜，無論是演出舞台之場地、畢業製作之表演形式內容、共同合作之優秀編舞家、燈光師、幕後團隊...等，其中以演出之場地租借來說，大部分演出場地都需經過一年以上之審核申請時間，而筆者想籌辦畢業製作之想法早已深植我心，但關於場地之部分卻總是毫無頭緒，由於筆者考量家中之經濟狀況，期盼能盡量減輕其家中負擔，再加上整場演出之製作人只有筆者一人，因此由衷盼望能辦理一場小型但規模卻十分正式之演出，卻萬萬沒想到人面廣闊的指導教授，在一次因緣際會之下，教授之朋友（青蓮舞蹈團一張清蓮老師）大力推薦教授是否考慮與臺中市立港區藝術中心合作演出之一事；雖然座落於臺中市清水區的港區藝術中心，其表演地點較為偏遠外再加上離大臺中之市中心有些距離，因此港區藝術中心為了改善其表演危機之情形，不僅長期與許多國內外藝術團隊合作演出，也不斷極力推廣表演藝術之演出資訊，更提供免場地租借費之演出專案計畫，因此筆者在指導教授建議與共同討論下，除了先上網參考此專案計畫，更從港區藝術中心網站之網頁瀏覽歷年表演團隊演出相關資訊，希望能從中更了解港區藝術中心之特色與優勢；最後沒想到就在筆者二月底提交演出企畫書及「舞台新藝秀專案」申請書後不到一個禮拜的時間，筆者便接獲來自港區藝術中心所發之

公文函，因此筆者的碩士畢業個展之場地才因而確定於臺中市立港區藝術中心演藝廳辦理。舞台場地租借摘錄表如下：

表 3-3-1 舞台場地租借摘錄表

月份	工作完成進度	相關人員
1 月中	1. 製作人與指導教授初步討論演出內容架構與組織成員 2. 預定演出的時間與地點 3. 初步撰寫演出企劃案及擬定演出預算表	指導教授、製作人
1 月底	1. 邀請合作藝術家、執行製作及行政團隊共同參與合作之事宜 2. 瞭解行政體系及分配職務	指導教授、製作人
2 月	1. 撰寫正式演出企劃案及「舞台新藝秀專案」申請書 2. 確認相關合作人員(編舞者、舞碼、舞者、行政人員) 3. 製作人與製作團隊第一次行政會議(各組負責人了解工作內容)	製作人、行政團隊、合作編舞家
3 月	1. 製作人與演出舞台場地正式簽定契約書 2. 製作人與製作團隊第二次行政會議	製作人、臺中市立港區藝術中心、行政團隊

資料來源：筆者整理

(2) 票務

雖然演出場地之簽訂合約已在三月底順利完成，但在此演出專案計畫裡，關於演出票卷之部分，全部由港區藝術中心統一印製，而售票之單價以新台幣 50 元為單位，以演出票卷來說可分為兩種，一種是貴賓卷（票卷面額為 0 元），另一種是有劃位之一般卷（票卷面額為 50 元），而筆者也必須依照演出活動之專案計畫，筆者與港區藝術中心必須互相分擔其總票數之數量，除了基本票數給予港區藝術中心外，筆者一共拿貴賓卷 13 張、一般卷 520 張，但依照專案計畫之內容，筆者除了至少必須推售 250 張以上之一般票卷外，也必須將推票之所得於演出完三天內交由港區藝術中心。因此筆者為了克服演出環境之路途遙遠的限制，嘗試以交通車接送及購買票卷之方式宣傳其演出，不僅從中解決觀眾路程不熟且旅途不便之困擾，也能藉此提升觀眾對於港區藝術中心之進一步接觸。票務摘錄表如下：

表 3-3-2 票務摘錄表

月份 / 日期	工作完成進度	相關人員
4 月	1. 製作人至演出場地考察環境及設備 2. 製作人與製作團隊第二次行政會議 3. 擬定初步宣傳計畫 4. 討論申請補助與廠商協助贊助方案	指導教授、製作人、臺中市立港區藝術中心、行政團隊

(續) 表 3-3-2 票務摘錄表

4/15	1.製作人向館方領取印製之演出票卷	指導教授、製作人、臺中市立港區藝術中心、遊覽車公司
	2.製作人與指導教授共同討論及初步劃分演出票卷(一般卷)位置	
	3.製作人與指導教授共同討論及協商解決其偏遠之演出地點事宜	
	4.製作人找尋合作之交通接駁車	
	5.製作人與指導教授共同討論及初步設計演出購票單	
<hr/>		
5月	1.演出票卷之位置確認完成後並於5月中旬全數發放完畢	指導教授、製作人、票務組、臺中市立港區藝術中心、遊覽車公司
	2.製作人與合作之遊覽車公司完成租借事宜	

資料來源：筆者整理

(3) 舞台燈光

至於舞台燈光選擇方面，由於筆者以前就讀左營高中時曾與洪國城老師合作演出，因此當筆者決定要籌辦碩士畢業個展時，便不假思索地與燈光師聯繫，期盼能再次與他共同合作，因此從一月底過年期間開始筆者便不斷與燈光師頻繁聯繫，聯繫過程中也曾與燈光師討論一首需過人體彩繪而剪接形成的影像舞作，因此除了將平時排練之舞作影片寄給燈光師參考以外，也以 Mail 之方式一併將各編舞家的舞作概念寄給燈光師；其中舞作『秘色』之編舞者需要多媒體影像搭配舞作外，更強調燈光之輔助效果，因此筆者與編舞者互相協商討論下，筆者、編舞者便毅然決然與其他兩位舞者一同於 4/10 當天前往燈光師之學校劇場共同合作，也因為燈光師目前任教於國立臺灣戲曲學校劇場藝術學系，因此當天除了有完備之燈光器具能輔助利用外，劇場之場地也無疑是提供人體彩繪最佳拍攝地點，因此當天不僅順利拍攝完成舞作片段中所需人體彩繪之照片，也與燈光師及燈光師之學生彼此合作無間外，更達成雙方之共識，因此在此次彩排及共同合作下，不僅使筆者及燈光師之互動關係密切外，更奠定筆者及編舞者對燈光師之信心。因此就在筆者於 4/20 預口試結束後，燈光師不僅要求筆者除了寄送口試當天之錄影影片給予參考外，更特地於 5/10 南下臺中與編舞家談論舞作燈光設計之部份，期盼演出當天能夠有超乎完美之表現。

畢業製作演出前一天燈光師不僅一早南下裝台，也迅速且專業地裝台完畢，再加上為了能讓筆者順利搭配燈光及走位彩排，幾乎馬不停蹄的幕後工作團隊都沒有片刻休息之時間，那份執著且努力不懈的精神著實撼動著筆者，筆者在心

中默默期許自己無論如何都要盡全力直到最後一刻，畢竟如果沒有如此優質的團隊全力支持及傾力協助，又怎麼可能會有精湛的表演產生！

舞台燈光摘錄表如下：

表 3-3-3 舞台燈光摘錄表（籌備階段）

月份 / 日期	工作完成進度	相關人員
1 月底	製作人邀請燈光師共同合作外，並與燈光師緊密接洽聯繫	製作人、燈光師
3 月底	製作人將各舞碼排練、彩排影片寄給燈光師	製作人
4/10	1. 製作人、美術設計者、編舞者及舞者一同前往燈光師任教之學校（國立臺灣戲曲學校）劇場搭配影像及燈光 2. 『秘色』之人體彩繪照片拍攝完成及初步完成動畫影像剪接	製作人、燈光師、『秘色』編舞者、舞者、美術設計者
4 月底	4/20 寄送口試錄影帶給燈光師	製作人
5/10	燈光師南下臺中至製作人學校與指導教授以及製作人共同協商與討論演出之舞作燈光	指導教授、燈光師、製作人

資料來源：筆者整理

表 3-3-4 舞台燈光摘錄表（執行階段）

日期	工作完成進度	相關人員
5/27	1. 燈光師團隊南下臺中港區藝術中心演藝廳裝台裝燈	燈光師及幕後工作團隊
	2. 指導教授、製作人、編舞者、舞者、工作人員至臺中港區藝術中心演藝廳走位彩排事宜	指導教授、製作人、編舞者、舞者及後台工作人員
5/28	燈光師於 5/28 臺中場演出，負責當天舞台燈光掌控之工作	燈光師及幕後工作團隊、指導教授、製作人、編舞者、全體舞者及工作人員

資料來源：筆者整理

(4) 美術設計

人體彩繪及海報文宣設計之選擇來說，由於筆者與指導教授曾討論與提及，除了期盼能將此畢業製作以突破既往演出之限制，不僅從中考慮舞作結合不同領域之表現，關於文宣海報之設計也渴望能藉與專業且不同層級之夥伴共同合作下，達到令人驚天動地之成果。原先筆者計畫與筆者國小同學一同合作，但不料本身美術系畢業的她後來卻因為家中之事務不便參與此合作，因此陰錯陽差在朋友推薦及介紹下，認識朋友之美術系同學（陳逸姮），不僅與專業的她共同合作完成人體彩繪之部分，後來也在這美術系同學大力的引薦下，認識她正從事於廣告設計的大學同學（劉嘉芳），不斷邀請及歷經多次與她們聯繫及討論，筆者對於自身當初計畫與不同領域專業人才合作之想法不謀而合外，更間接開拓另一表演之新視野。因此從三月初互相彼此認識及互相聯繫討論後，三月中旬便緊鑼密鼓與她們互相合作；首先三月中旬(3/20)先與美術設計者（陳逸姮）開始合作，筆者與編舞者（江映慧）除了利用假日時間北上與她試驗，以人體彩繪之顏料藉由畫筆揮毫至筆者手、腳、胸口及後背上方，試驗結果不僅合乎編舞者之需要，更奠定編舞者對於舞作編排之自信心；因此美術設計者於4/10與筆者一行人一同前往至燈光師所任教的學校劇場，不僅在當天順利將現場人體彩繪之照片拍攝完成，最後再透過燈光師的指導學生，在他們多次後製剪接及校正下，而形成那獨一無二且十分有創意的『祕色』動畫影像。美術設計摘錄表如下：

表 3-3-5 美術設計摘錄表

月份 / 日期	工作完成進度	相關人員
3月初	邀請美術設計者共同合作	製作人、美術設計者
3月	製作人、編舞者與美術設計者緊密聯繫並且討論其人體彩繪之製作	製作人、 『秘色』編舞者、美術設計者
3/20	製作人、編舞者與美術設計者至新竹試畫人體彩繪	製作人、 『秘色』編舞者、美術設計者
4/10	製作人、編舞者、舞者與美術設計者一同至國立臺灣戲曲學校劇場完成人體彩繪之照片拍攝	製作人、 『秘色』編舞者及舞者、美術設計者

資料來源：筆者整理

(5) 劇照拍攝及攝錄影

關於劇照拍攝方面以三個部分之用途來敘述，一是用來作為文宣海報、邀請卡與謝卡的劇照，另一是用於節目本上的舞者照，最後則是用於節目本上各舞碼之劇照；其中文宣海報的劇照拍攝方式及場景選擇來說，由於筆者曾經在一次偶然情況下觀賞國外某些芭蕾舞者結合街頭景色所拍攝而成的芭蕾舞時裝照，在當時覺得十分特別且新穎的筆者與指導教授提議及討論之下，便共同決定以外拍劇照之型式來呈現畢業展演【域望芭蕾】的特色，因此在拍攝地點的選擇上則是希望能兼具古典芭蕾以及現代芭蕾之風格，再加上筆者從小到大就十分嚮往歐洲古堡莊園之場景，因此筆者最後決定於三月中(3/22)前往臺中新社莊園，作為【域望芭蕾】劇照拍攝之取景地點，期盼此次能拍出有別以往的外拍劇照。

而在舞者劇照方面，筆者以舞蹈教室作為拍攝之場景，不僅將它佈置成攝影棚，同時透過專業攝影師(黃仁男老師)之器材及拍攝技巧，將每一位舞者以靜態與動態之動作做一詳細紀錄，而節目本的舞碼劇照則是以平時排練及彩排當天之現場所拍攝照片為主，透過每一次專業紀錄將【域望芭蕾】最真實一面刻劃於觀眾眼前。當天演出之劇照拍攝，也是由黃仁男老師協助拍攝，而演出實況錄影之部份，則是由黃仁男老師大力介紹及引薦的專業錄影師—林正維大哥從中協助錄影以及後製剪接而成。劇照拍攝及攝錄影摘錄表如下：

表 3-3-6 劇照拍攝摘錄表

月份 / 日期	工作完成進度	相關人員
3月初	製作人與指導教授討論劇照拍攝之地點及型式	指導教授、製作人
3月中	製作人邀請一同前往拍攝劇照之專業攝影師	製作人、專業攝影師
3/22	製作人、舞者、指導教授與攝影師至臺中新社莊園拍攝用來做為海報及文宣品之劇照	指導教授、製作人、舞者、專業攝影師團隊、臺中新社莊園

資料來源：筆者整理

表 3-3-7 攝錄影摘錄表

月份 / 日期	工作完成進度	相關人員
3月	製作人邀請曾與學校多次合作之攝影師－黃仁男老師共同合作，擔任拍攝舞者照、外拍劇照、彩排及演出當天劇照之攝影師一職	指導教授、製作人、攝影師、臺中市立港區藝術中心、竹北高中

(續) 表 3-3-7 攝錄影摘錄表

4 月	製作人與攝影師推薦之錄影師-林正維老師聯繫並且邀請一同合作	製作人、錄影師
5 月	攝影師、錄影師於 5/28 臺中場演出，負責當天之實況拍攝及錄影工作	指導教授、製作人、攝影師、錄影師、全體舞者及工作人員、臺中市立港區藝術中心
6 月	攝影師拍攝 6/3 竹北場演出實況之劇照	指導教授、製作人、攝影師、全體舞者及工作人員、竹北高中

資料來源：筆者整理

(6) 文宣設計

而關於海報、邀謝卡、節目本之設計者來說共可分為兩位，一位是美術指導設計者大力推薦其大學同學（劉嘉芳），另一位則是筆者的學妹（張恩滋）；其中海報設計者本身於廣告設計公司任職，美術系畢業的背景之下，她對於海報設計方面也有許多獨特的見解，但從事設計舞蹈表演之海報倒是頭一遭，因此對於設計者而言不僅壓力頗大，更是另一考

驗同時給予設計者以及筆者，畢竟海報之文宣對於演出本身佔有絕對優勢的影響力，因此從三月底筆者不斷開始與設計者接洽及討論，對於海報設計之概念及想法兩人剛開始雖略有不同，但將新社古堡所拍攝之劇照傳給設計者時，彷彿間接從中燃起設計者之熱忱，但因為筆者及指導教授事事要求完美之性格，從未間斷與設計者保持聯繫與緊追進度，無形之中給予設計者許許多多的精神壓力，但最後再歷經多次的修改及調整下，設計者一共設計三種不同表現風格之海報圖檔，雖然其中有兩種樣式最終不適合作為海報，但另外兩個海報圖檔之樣式，筆者卻十分喜愛，因此不想白費設計者的嘔心瀝血之作，在與指導教授的討論之下，筆者突發奇想將另兩種樣式作為縮小版的邀請卡及謝卡，而關於邀請卡及謝卡方面，筆者也是考慮參考其國外舞團演出所做之DM，以明信片之方式印製合成，除了一方面可以作為邀請或感謝對方蒞臨演出之作用，另一方面又可以作為擺設裝飾之用途，因此筆者便與設計者私下協商，期盼能將此創新之文宣令人不僅格外喜愛以外更加印象深刻。因此等到四月中旬(4/17)打樣確定完成後，在指導教授的進修部學生(郭思潔姊姊)協助及介紹之下，筆者首次與晴天印刷公司合作，不僅順利於4/29將宣傳海報以及邀請卡全數印製完成，並且於5/2捲捆海報外並且當天寄送海報宣傳，於5/9寄發邀請卡。

而演出節目筆記本之設計者則為碩一理論組學妹(張恩滋)，她不僅擔任『伴·旅』之群舞舞者，更身兼前台組組長、演出節目筆記本、竹北場演出節目單、竹北場票券、兩場演出通用工作證及演出回饋問卷之設計一職，十分有才華且極富做事能力的她，對於藝術之美感真是無懈可擊，筆者

不僅請她協助演出道具之裝飾外，對於節目本之內容設計及排版幾乎都是全權交由她設計及製作，但關於節目本之樣式及內容，就都是筆者與指導教授絞盡腦汁下所想出，對於演出節目單、演出節目冊常常於演出完散場後被人遺忘甚至最終落於被丟棄或回收之命運，因此筆者期盼能突破以往之節目本，以精美特別且具有實用或收藏之價值為出發點，將傳統節目本改良並且創新成為另一新風貌－節目筆記本，雖然一開始與指導教授討論時，曾想過做成類似像芭蕾月曆或桌曆樣式的節目本，又或者結合每月行事曆而成的節目本，但與指導教授幾番思量及討論下，最後以做成可以記錄任何事物的手札本可能會顯得比較實用且存放許久，因此在學妹兩個禮拜設計製作及多次校正下，演出節目筆記本於 5/13 開始印製，並且於 5/25 印製完成。而關於演出當天之前台佈置，由於筆者曾在 4/15 就先行至港區藝術中心考察其演出舞台場地之範圍大小，也一併將前台區域之大小、票口處、前台收花與節目本擺放之位置以及觀眾進場之動線，做一深入了解並且也將所有區域加以拍照留念，以便演出前夕與各行政組別互相討論及規劃演出當天之佈置用途。文宣設計摘錄表如下：

表 3-3-8 文宣設計摘錄表（籌備階段）

月份	工作完成進度	相關人員
3 月	1.邀請海報設計者及節目本設計者 (前台佈置總負責人)共同參與合作	製作人、海報設計者

(續) 表 3-3-8 文宣設計摘錄表 (籌備階段)

4 月	1.指導教授、製作人與海報設計者共同討論及修改海報設計圖、演出 DM、邀請卡及謝卡之內容型式	指導教授、製作人、海報設計者、前台組、晴天印刷公司
	2.指導教授、製作人與前台組(節目本設計者)共同討論其演出節目本、演出節目單、演出回饋問卷、演出票券與演出工作證的內容型式，如何設計與規劃前台佈置之方式	
	3.4/17 海報設計圖打樣完成	
	4.4/29 完成海報、演出 DM、邀請卡及謝卡印製	
5 月	1.5/2 海報寄送完成日	指導教授、製作人、晴天印刷公司、行政工作人員
	2.5/9 前完成寄發邀請卡及演出 DM	
	3.5/13 演出節目筆記本、演出回饋單及演出工作證開始印製，並且於 5/25 前完成	
	4.演出節目筆記本於 5/25 印製完成(晴天印刷公司)	
	5.5/12 製作人與行政人員開會討論，確認前台佈置之準備工作事宜	
	6.5/26 製作人與行政人員開會確認演出事宜及演出當天前台佈置之準備工作	

資料來源：筆者整理

表 3-3-9 文宣設計摘錄表（執行階段）

月份 / 日期	工作完成進度	相關人員
5 月	5/28 演出當天之前台佈置工作	指導教授、製作人、前台工作人員
6 月	6/13 統一寄送及發送謝卡	製作人

資料來源：筆者整理

二、表演方面

由於筆者此整場製作【域望芭蕾】全以芭蕾為主軸，但期盼透過跨域領域之界限將舞碼與各領域作一突破之結合；以（一）舞作編排、（二）音樂選材、（三）演出服裝、（四）道具及佈景等四方面，從平時排練、彩排至演出實況等經過來敘述其籌備至演出歷程，其中除了文字敘述加以說明外，更於文字敘述之後方以摘錄表輔助說明其工作歷程之細節經過，不僅將筆者及合作之工作團隊們其演出之工作歷程細細道出，更不斷地從修改當中力求進步及創新。

（一）舞作編排

以舞蹈編排而言，筆者與指導教授於 1 月底已將各舞碼之舞型以及結合領域表演之方式討論完成，待筆者 2 月初邀請各編舞家合作後，便緊鑼密鼓地展開各舞碼之排練工作，2

月底舞碼已完成 1/3，3 月中完成 1/2，4 月初各舞碼幾乎已大致完成，接著 4/20 口試結束後，編舞家針對口試委員提出之建議及修正處，稍微修改其舞作內容之呈現及動作技巧，最後於 5/28 正式演出。舞作編排摘錄表如下：

表 3-3-10 舞作編排摘錄表

月份 / 日期	工作完成進度	相關人員
1 月底	製作人邀請合作編舞家共同合作，並且討論其舞作架構及內容	製作人、編舞家
2 月	舞碼內容進度大致完成 1/3	編舞家、製作人、舞者
3 月	舞碼內容進度大致完成 1/2	編舞家、製作人、舞者
4 月	1. 舞碼內容大致全部完成 2. 4/20 口試演出 3. 編舞家針對口試委員之建議及回饋，從中修改及調整其舞作內容架構之呈現方式	編舞家、製作人、舞者
5 月	5/28 正式演出	編舞家、製作人、全體表演者

資料來源：筆者整理

(二) 音樂選材

以舞蹈音樂之演出來說，音樂往往是搭配舞碼之重要關鍵，而音樂不僅教化人心外反而更能將舞作之氣氛及情緒引導給觀眾，而就舞蹈演出來說，能夠加入現場演出之舞碼不僅少之又少外，其演出陣仗也較為龐大且複雜，而就音樂來說，現場演奏音樂不僅令人嚮往且令人引頸期盼，因此在舞碼選擇方面，在筆者與指導教授多方考量之後，僅以兩首舞碼“White Box”『白』、『伴·旅』為主，搭配現場演奏之型式，不僅以最簡易的鋼琴伴奏，甚至再從一首舞作裡加入長笛演奏部份，使舞作更添加其畫面豐富感及感官震撼效果。因此關於音樂演奏家合作之部份，除了筆者大學期間曾認識音樂老師以及與音樂結識頗深之關係，而音樂老師本身也有許許多多的藝文團隊之朋友，因此關於合作一事，除了筆者及指導教授曾私底下與演奏者聯繫與協商，更期盼音樂老師能與筆者共同合作。因此從四月初筆者開始與音樂老師互相緊密聯繫後，音樂老師不僅答應共同參與演出一事外，並且於每一次排練及彩排時積極與筆者互相搭配其鋼琴伴奏之舞作，直到 5/28 台中場演出完畢為止。

音樂選材摘錄表如下：

表 3-3-11 音樂選材摘錄表

月份	工作完成進度	相關人員
1 月底	製作人邀請合作編舞家共同合作並且討論舞作架構及音樂選材	製作人、編舞家
2 月	舞碼進度大致完成 1/3	製作人、編舞家

(續) 表 3-3-11 音樂選材摘錄表

3 月	1. 舞碼進度大致完成 1/2 2. 邀請音樂老師－黃清菊老師、林佳慧老師（黃清菊老師之好友）共同參與現場演奏之合作演出	製作人、編舞家、音樂演奏者
4 月	1. 製作人與音樂演奏老師搭配排練及彩排練習“White Box”『白』、『伴·旅』 2. 舞者與音控組共同搭配之彩排練習 3. 4/20 口試演出	編舞家、製作人、音樂演奏者、音控組
5 月	5/28 正式演出	指導教授、製作人、編舞家、全體表演者及工作人員

資料來源：筆者整理

(三) 舞作服裝

以舞作服裝之選擇而言可分為租借服裝、新製作服裝及編舞者提供服裝三種，其中只有『秘色』之服裝是由編舞者設計服裝草稿，然後再請裝設計師－程彥菱學姐協助製作完

成，於四月中旬與學姐接洽及討論，編舞者於四月底將其服裝草稿圖交由學姐，服裝設計者除了一邊製作服裝、打樣及不斷與編舞者修改校正外，更於五月中旬完成三人舞之服裝。而其他舞作之服裝都以租借服裝為主，其中『芭蕾饗宴』向台北室內芭蕾舞團租借，“Home”、『伴·旅』段一、段二及段三之服裝則是向學校租借，而“White Box”『白』、『伴·旅』段四及段五則是由編舞者提供服裝，最後謝幕的服裝才是由筆者及全體舞者提供。由於『芭蕾饗宴』舞作內容架構為宮廷芭蕾，因此曾為台北室內芭蕾舞團舞者的筆者，曾憶起台北室內芭蕾舞團 2009 年度演出《春之祭》，其中上半場之服裝為巴洛克式的宮廷長蓬裙為主，因此筆者便於 4/20 口試日過後與台北室內芭蕾舞團藝術總監—余能盛老師主動接洽，期盼能順利租借服裝，因此最後於 5/6 租借完成。而“Home”、『伴·旅』之服裝則是向學校系上租借服裝，但“White Box”『白』與『伴·旅』後半段之服裝則是全由編舞者提供或新購製為主，因此全部舞碼之服裝最後於五月初確定完成。舞作服裝摘錄表如下：

表 3-3-12 舞作服裝摘錄表

月份	工作完成進度	相關人員
2 月	1.指導教授、製作人與編舞家三方討論其服裝設計之樣式及服裝租借來源事宜	指導教授、製作人、編舞家
	2.舞碼進度大致完成 1/3	

(續) 表 3-3-12 舞作服裝摘錄表

3 月	1.舞碼進度大致完成 1/2 2.邀請服裝設計者一程彥菱學姐共同合作一事 3.編舞家、製作人與服裝設計師討論舞作『秘色』服裝之製作及設計 4.製作人與編舞家共同討論其他舞作服裝之租借及採買事宜	製作人、編舞家、服裝設計者、服裝租借單位
4 月	1.確認及完成口試之舞作服裝租借事宜 2.4/20 口試演出 3.4 月底舞作『秘色』服裝製作完成	指導教授、製作人、編舞家、舞者、服裝設計者
5 月	1.5/6 北上至臺北室內芭蕾舞團完成演出服裝租借事宜 2.其他舞作服裝定案及完成租借事宜 3.5/28 正式演出	指導教授、製作人、編舞家、臺北室內芭蕾舞團、全體舞者

資料來源：筆者整理

(四) 道具及佈景

關於舞作演出之道具，除了『秘色』是編舞者提供彩帶及燈光師提供投射影像之布幕外，“White Box”『白』的白色大型木箱子則是由學校工友賴輝杜先生為筆者一手打造，而『伴·旅』大相框架、長桌子等，原本都是學校舞團演出之道具，因此只需再重新上色及裝飾點綴其邊框即可演出，不過由於舞作道具無論是平日練習及彩排，常常於使用頻繁狀態下，道具組都須不斷補充上色及修復這些道具，雖然搬運及維修工程瑣碎且浩大，但也因為有這些道具的陪襯，無疑是增添舞作幾分色彩；而在佈景方面，整場製作不僅有傳統舞台燈光投射至天幕或黑幕，更加入多媒體影像之搭配，其中第一首舞碼『芭蕾饗宴』，由於筆者沒有華麗的佈景幕，再加上演出經費有限，因此筆者、指導教授與燈光師討論及協議下，選擇宮廷背景影像作為此舞作之佈景，第二首舞碼“Home”第二段也同是以多媒體影像投射至天幕，間接帶出筆者一路習舞之點滴過程，而第三首舞碼『秘色』第一、二段皆是以人體彩繪動畫影像作為整首舞之特色，而第五首舞碼『伴·旅』最後一段更以影像動畫點出舞蹈人生之旅途仍有許多同伴相隨，還有最後的謝幕不僅以動畫影像刻劃出筆者籌辦畢業製作之心路歷程外，更想從中給予觀眾另一驚喜，替整場演出畫下最完美之驚嘆號。道具佈景摘錄表如下：

表 3-3-13 道具佈景摘錄表

月份	工作完成進度	相關人員
2月	1.指導教授、製作人與編舞家三方討論其舞作道具之租借及製作來源	指導教授、製作人

(續) 表 3-3-13 道具佈景摘錄表

2 月	2. 舞碼進度大致完成 1/3	編舞家
3 月	1. 舞碼進度大致完成 1/2 2. 討論舞作道具製作及設計之事宜 3. 邀請學校工友－賴輝杜先生協助製作舞作“White Box”『白』之道具	製作人、編舞家、學校工友、道具組
4 月	1. 舞作“White Box”『白』道具製作完成 2. 製作人與道具組至學校道具間找尋舞作『伴·旅』之道具 2. 道具組協助完成舞作“White Box”『白』、『伴·旅』道具上色及裝飾 3. 4/20 口試演出	製作人、編舞家、學校工友、道具組、前台組、全體舞者及工作人員
5 月	5/28 正式演出	指導教授、製作人、編舞家、全體舞者及工作人員、演出人員遊覽車、道具車

資料來源：筆者整理

貳、竹北場演出（6/3 國立竹北高級中學實驗劇場）

一、行政方面

由於行政之部分在台中場演出前夕已大致完成，因此不再一一贅述；但關於場地之租借事宜部分，筆者當初計畫之動機原由為指導教授之學妹為竹北高中舞蹈班組長，因此在某次指導教授與薛美良組長談話之下，薛美良組長大力邀請及推薦後，指導教授便與筆者提議並且互相討論，以碩士畢業生舞展作為學術交流之創新挑戰，除了能藉此突破以往碩士生籌辦僅此一場的畢業舞展外，更期盼能使舞蹈表演能透過宣傳竹北高中之實驗劇場進而達到更上一層樓之效果。

其中關於行政之部份，除了票務之部份是由筆者與行政團隊共同設計及印製，其餘相關之演出宣傳以及前台佈置大致都已在台中場演出前依序完成，尤其是海報宣傳及邀請卡發送幾乎都是於同一時間完成，由於竹北高中劇場場地範圍較為狹隘窄小，再加上演出當天早上才至竹北高中彩排，因此前台佈置方面略有調整，而演出票券（貴賓券及一般券）、簡易演出節目單及演出回饋問卷等則是由前台組（張恩滋學妹）獨立設計及製作完成，於5月初設計其票券及節目單基本樣式後，再經指導教授及製作人討論並且確稿後才開始印製完成。行政方面之摘錄表如下：

表 3-3-14 竹北場演出—行政方面摘錄表

月份/日期	工作完成進度	相關人員
5月	前台組設計製作演出票券、簡易演出節目單及演出回饋問卷	指導教授、製作人、前台組

(續) 表 3-3-14 竹北場演出—行政方面摘錄表

6/3	後台燈光組工作人員於 6/3 竹北場演出，負責當天舞台燈光掌控之工作，場地攝錄影組工作人員負責演出錄影工作，前台佈置組工作人員負責前台佈置及引導觀眾進場	燈光師及幕後工作團隊、指導教授、製作人、編舞家、全體舞者及工作人員
-----	--	-----------------------------------

資料來源：筆者整理

二、表演方面

由於竹北高中實驗劇場以場地規模來說較為小型且適合作為實驗性質之表演型態的演出場地，因此本畢業製作搬至竹北高中演出，礙於其演出經費有限，舞台燈光及演出之實況錄影都是由域望芭蕾的後台工作人員協助執行完成，而其他舞台技術部份則是比照台中場演出之型式一一完成；至於票券之收入，也因為在貴場地竹北高中舞蹈班薛美良組長大力支持下，貴校之舞蹈班學生每人以酌收 50 元作為贊助域望芭蕾竹北場演出之基金，而其他的一般票券均是以開放自行索票之型式為主，再加上演出當天也有提供贊助箱作為表演支出之使用，因此演出總開銷而言不至於到虧損階段。

表演方面摘錄表如下：

表 3-3-15 竹北場演出－表演方面摘錄表

月份 / 日期	工作完成進度	相關人員
5 月底	製作人及票務組將貴賓券寄發完成、一般票券發放完成，簡易演出節目單，演出回饋問卷印製完成	指導教授、製作人、票務組、前台組
6/3	後台燈光組工作人員於 6/3 竹北場演出，負責當天舞台燈光掌控之工作；前台場地攝影組負責現場演出之錄影；其技術部份（前台佈置、道具）則是比照台中場演出之型式	指導教授、製作人、編舞家、全體舞者及工作人員

資料來源：筆者整理

第四章 舞作詮釋歷程與身體分析

本章節以舞作的內容形式與技巧表現之間的關聯性做一詳細敘述，將每一首舞碼視為每一節的述敘重點，透過平日舞作排練及彩排的過程，將角色內容之詮釋、身體質地的轉變、自我突破及身體能力的挑戰加以描繪，其中更以舞碼的排序分節敘述，從舞作背景特色型式、以往經驗融入舞作表演以及角色詮釋與自我突破三個大方向來分析每一首舞作與身體之關聯性；第一節『芭蕾饗宴』角色詮釋與身體分析，第二節“Home”角色詮釋與身體分析，第三節『秘色』角色詮釋與身體分析，第四節“White Box”『白』角色詮釋與身體分析，第五節『伴·旅』角色詮釋與身體分析，第六節結語，將身體語彙透過詮釋舞作之精隨做進一步探討及分析。舞作詮釋歷程與身體分析架構圖如下：



圖 4 舞作詮釋歷程與身體分析架構圖

第一節 『芭蕾舞宴』角色詮釋與身體分析

壹、舞作背景特色之型式

芭蕾的藝術，是透過人類肢體的展現，追求本身動作的美感，抽離了生活層面的動作，自成一套形式的舞蹈表演；並且透過從幾何圖形的原理、人體結構上的設計，逐漸成為一個傳統，其目的並非娛樂自我，而是為了美感及美學觀念為根基而產生的舞蹈藝術，因此它是獨一無二的（羅雅柔，2000，14頁）。

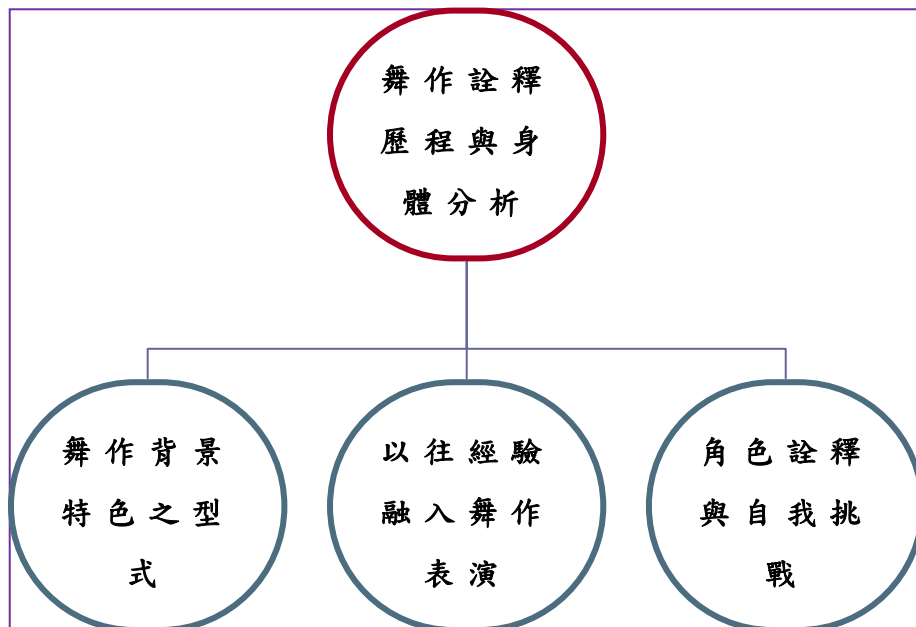
而芭蕾舞宴之誕生可以追溯到指導教授的好友推薦維也納音樂會表演的影片為開頭，愛好芭蕾的筆者在指導教授的推波助瀾下，共同決議以此表演影片為範例，藉由宮廷芭蕾為其背景元素，從中結合古典芭蕾的雙人舞技巧，進而形成另一新風貌的改編舞作—芭蕾舞宴，無論是從舞作服裝、天幕背景底圖或是舞作音樂方面都是參考影片裡宮廷芭蕾之形式，但其舞作內容之技巧卻比較偏向古典芭蕾舞劇裡的大雙人舞，無論是從音樂調性、動作質地、舞作內容架構都是屬於古典芭蕾之範疇，因此編舞家（指導教授）便決定以三對雙人舞所詮釋之貴族分別來表現不同特質的『芭蕾舞宴』。

貳、以往經驗融入舞作表演

瓦岡諾娃在她的著作《古典芭蕾基礎》中寫道：「身體穩定的中心就是脊柱」；而所謂「發展技巧」，並不僅意味著進行飛快的 chaine's(平轉)、大量的 fouette'(揮鞭轉)，概念在於，唯有當舞者將自己的頭、手、軀體等融入舞步動作，並能夠藉以傳遞舞蹈內涵，表達出各種情緒，方才稱得上是真正的舞蹈技巧（李巧譯，2009，12-13頁）。因此由

上述得知，舞蹈之技巧需透過情感傳遞才能有錦上添花之功效。

因此在芭蕾舞雙人舞之部份，筆者很慶幸能在習舞過程中遇見兩位恩師，其一是開拓筆者芭蕾舞世界的先驅，即是筆者的指導教授—羅雅柔老師，羅雅柔老師在筆者參與學校舞團年度公演當中，不僅給予剛升上大學三年級的筆者接觸跳雙人舞之機會，更從舞作當中磨練筆者獨挑大梁擔任女主角以外，更從雙人舞裡挑戰自我；不過主要奠基筆者芭蕾舞雙人舞之基本功即是台北室內芭蕾舞團的藝術總監—余能盛老師，身材條件頗占優勢的筆者一路習舞以來，身高即是筆者跳雙人舞一大限制，因此膽怯的筆者除了曾經在學校舞團公演、參與校外舞團演出、代表學校舞團或以個人名義出國參與表演...等以外才有機會接觸其雙人舞表演，因此雙人舞歷練不多的筆者真正於演出當中開竅及不斷成長，首推於多次參與台北室內芭蕾舞團公演之經歷。余能盛老師是個十分愛才且惜才的老師，只要心中有想要跳芭蕾的慾望，他就會竭盡所能的協助學生、訓練學生並且給予學生展現自我之機會，因此在余老師勉勵、指導及密集的暑假檔期演出排練之下，筆者從每一年的巡演當中磨練不少學習雙人舞之經驗，更從與國外知名芭蕾舞者共同合作演出裡歷練不少，使原本膽怯害怕雙人舞的舞者，不知不覺當中蛻變成躍躍欲試的芭蕾女伶；更從未想過能因而變成一位渴望舞蹈並且不斷重新挑戰自我極限的【域望芭蕾】舞者。

叁、角色詮釋及自我挑戰

當筆者詮釋其角色前，不僅參閱許多宮廷芭蕾相關之資料及演出影片，並且從欣賞影片當中觀察其角色之特質，以

及從中模仿其角色之詮釋方式，並於每次排練當中想像自己是個徜徉於歐式風格之皇宮舞動的貴族，而筆者在舞作中所詮釋的貴族角色來說，角色特質是比較偏向優美、柔和、大方之貴族，因此在動作編排方面則是以慢板且具延展性之動作為主，不僅能從中展現優美修長之線條外，更能透過慢板之動作將筆者之優勢淋漓盡致帶出；而另外兩對雙人之動作特性來看，一對是屬於較可愛俏皮且動作較細碎為主的雙人舞，另一對雙人舞則是偏向抒情流暢且少許快板動作為主。而各段落不同特性之雙人舞，對於舞者來說，都是突破的開始，但筆者如何同時身兼排練指導者及舞者即是一項挑戰，學習流暢地將三對雙人舞之銜接部分連貫到底，並將宮廷華麗且柔美之表現淋漓盡致地展現都是筆者應努力之方向；不過以舞作技巧之展現而言，卻是筆者自認為最難突破之處，尤其是『芭蕾舞宴』之服裝，它不僅替舞作加分許多，更是影響舞作成敗之關鍵！筆者以保留宮廷芭蕾舞裡華麗的服飾，將舞會裡所盛裝穿以鑲有珠寶的裙箍、鐵絲及木條支撐內裙的多層長禮服（外形猶若倒扣的大鐘長裙）以及沉重無比的假髮和精心製作的頭飾做為『芭蕾舞宴』女舞者之主要服裝 (Minden,2005)；而男舞者則是穿著高貴且正式的燕尾服或西裝為主。女舞者之服裝如圖下說明：



圖 4-1-1 宮廷芭蕾舞服裝圖

圖片來源：(Minden,2005,p.72)

當女舞者穿著華麗但卻十分厚重的吊鐘長裙，男舞者如何從中挑戰雙人舞轉圈之離心力及重心移動，都能夠從舞作表現當中窺知一二，因此如何從中克服雙人舞技巧之動作限制，又能將舞作那華麗且柔美之舞蹈展現於觀眾眼前，對於筆者及舞者們而言無疑是一大考驗。在排練過程裡，筆者深覺自我最大突破即是如何完美地展現雙人舞之旋轉，往往是最艱難且不容易成功的，但筆者秉持著堅持不放棄之精神，不斷找時間與舞伴練習，不過在『芭蕾饗宴』排練過程中，一直有兩個雙人動作是筆者最難突破且克服完成的，兩個動作依序如圖下說明：

- 一、女舞者從男舞者身旁飛越天際後到男舞者另一身旁的動作 — “Grand Assemblé'around the Boy with Support by Two Hands”(Serebrennikov,1969,p.61)



圖 4-1-2 雙人動作圖

圖片來源：(Serebrennikov,1969,p.61)

二、男舞者單手指扶女舞者做 Fouette'轉圈之動作 – “Basic 360 Degree Turn Supported by Both Hands”
(Serebrennikov,1969,p.25)

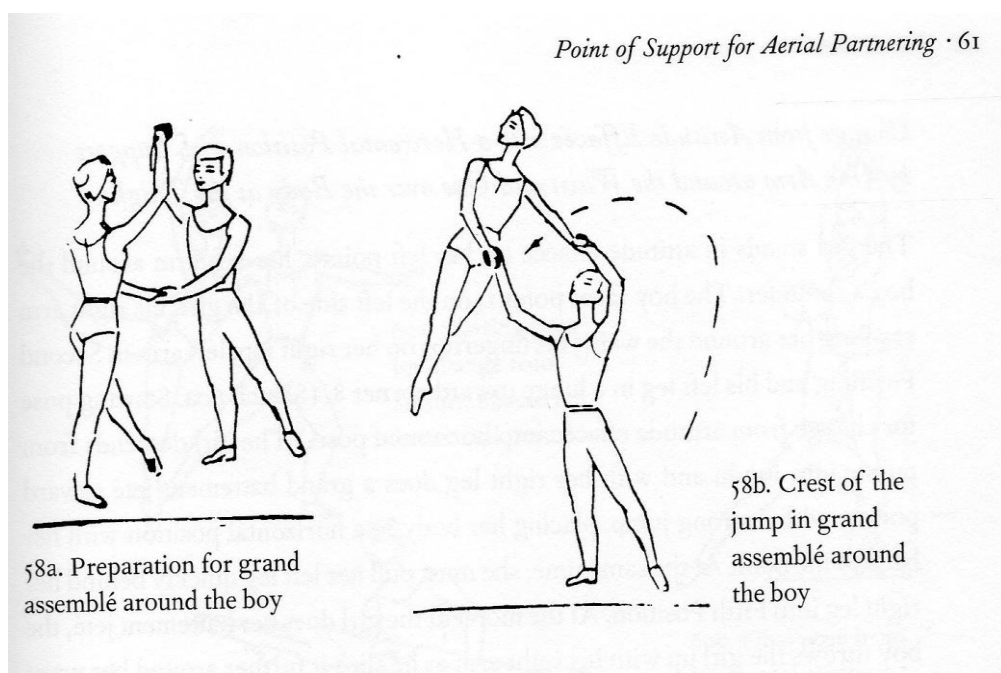

圖 4-1-3 雙人動作圖“Basic 360 Degree Turn Supported by Both Hands”

圖片來源：(Serebrennikov,1969,p.25)

這兩個動作不僅使筆者及舞伴挫折不斷以外，也使編舞者困擾不已，其中又以“Basic 360 Degree Turn Supported by Both Hands”最為艱難且不易練習，剛開始練習時，筆者對於動作“Direction of boy's finger into girl's hand”技巧的不純熟常常導致與舞伴默契不佳而找不到轉圈之平衡點，再加上舞伴是大學二年級的小學弟，毫無雙人舞經驗的他，雖然剛開始與筆者練習遭遇許多瓶頸，但十分積極且努力的他卻非常盡力配合筆者練習，但因為雙方經驗不足，指導教授便決定力邀曾經待過雲門舞集外同時也是職業舞者出身的王維銘老師前來指導雙人舞技巧，老師不僅分享自身參與國內外知名舞團演出經驗以外，他更從以往演出歷練當中一一指導筆者及學弟的雙人舞技巧之重點，其中更包括筆者最不擅長的雙人舞轉圈；由於筆者雙人舞的經驗不足，對於男生之扶持

不是非常透徹，因此在維銘老師的帶領及示範過程裡，筆者才逐漸從中體認及瞭解雙人舞之掌握訣竅，不僅如此還從老師指導練習當中學到如何互相扶持及學習如何協助舞伴能輕而易舉完成雙人舞托舉及扶轉動作，畢竟雙人舞之動作是須經雙方共同努力而完成。

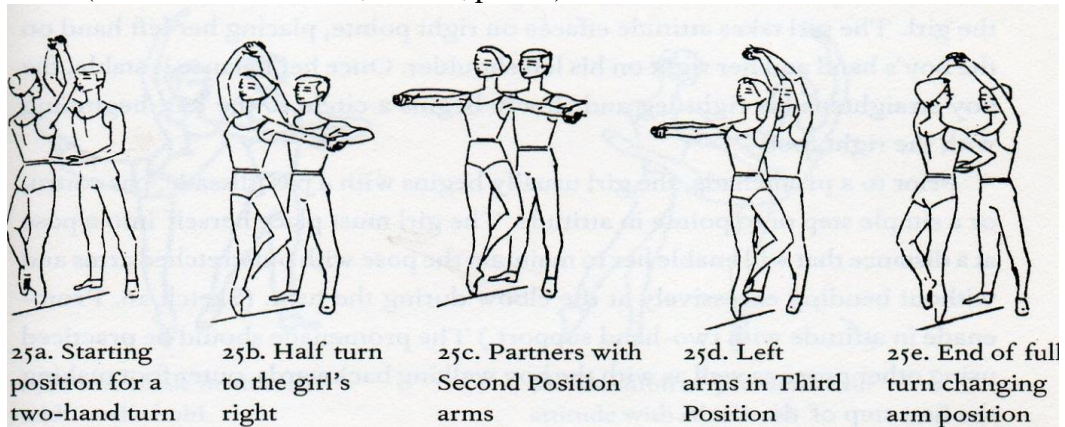
因此在維銘老師指導下，筆者能順利完成上述之動作，不僅是突破自我挑戰外，更是間接的勉勵作用，激勵一路走來早已被定型的筆者，每每於古典芭蕾舞作之中，個人技巧之展現總能得心應手，彷彿如魚得水一般怡然自得，但雙人舞之部份卻仍是筆者最害怕且毫無信心之處，筆者不僅需克服身高（太高）之限制外，更需從雙人舞當中磨練與舞伴之默契以及建立信心等，畢竟雙人舞其重心轉換的拿捏、托舉動作的搭配是更是需經過專業指導訓練後，再花長時間一點一滴的練習而形成，因此對於筆者來說，不論是以往演出經驗的累積，還是此雙人舞的指導下，筆者都能不斷地從一次次展演中獲得成長及自我精進。



圖 4-1-4 『芭蕾舞饗宴』彩排劇照 攝影：黃仁男

第二節 “Home”角色詮釋與身體分析

壹、舞作背景特色之型式

“Home”即是編舞者與筆者討論之後，編舞者替筆者量身編創之舞作，在“Home”裡，編舞者期盼藉由第一段昏暗的舞台燈光，以身穿硬鞋的筆者於快速節奏的音樂氛圍當中舞動技巧，一方面營造危險、緊張感、刺激感外，另一方面更進一步將筆者習舞過程中所遭遇之挫折、孤獨、難過、失落...等情境堆疊於其中，曾經一度迷網於未來無知與遭受現實世界摧殘打擊下的筆者，卻總是在遭受練舞而受傷的情境下困惑不已，但心底熱愛舞蹈之悸動卻也常常拉扯著筆者，使筆者猶豫不決且不知所措的複雜心境，藉由舞作之技巧一一展現於觀眾眼前，因此當編舞者毅然決然將舞作分為強烈對比之兩段；第一段將筆者內心深處的黑暗面刻畫點出複雜之心境表現，第二段優柔悲傷的音樂下，緩緩帶出彷彿雨過天青一般的光明面，更將舞作“Home”借代為筆者學舞之心路歷程，並且藉由筆者脫下硬鞋後那依依不捨之情呼應於其中，使“Home”間接在【域望芭蕾】裡有畫龍點睛之涵意！

貳、以往經驗融入舞作表演

“Home”最早開始是用以描述筆者習舞的心路歷程，但後來在筆者多次排練下，筆者除了不斷自我突破及挑戰外，更從舞作練習當中發現不一樣的感受，尤其是當筆者得知編舞者期盼筆者能藉由舞作展現自我最真實一面時，筆者給予自己一項功課，不斷從翻越以往時光照片而回想從小到大的習舞歷程，憑藉著回憶回到過去學舞的開始，卻赫然發現習舞過程之中，原來家人一直是占據了舉足輕重之地位，也間

接讓我想起某位老師勉勵之言：「今日之表現都是周遭之人成就於你的，所以心中一定要存有感激與感謝之心」，也如智慧小語所述：「沒有人〈扯〉就練不出腿勁」，筆者思考一路走來或許必定會經歷許多挫折與困境，但筆者真正接觸舞蹈卻始於筆者母親之介紹，但筆者一路習舞之過程卻從不是建立在家人愛戴及支持之下，反而卻是以另一種反向之激勵方式而成長的。雖然筆者沒有富裕之環境可以支持，更沒有家世顯赫之背景栽培著筆者，但因緣際會之下的筆者卻巧妙掉進舞蹈世界，小時候的律動舞蹈，雖然不足以奠基筆者舞蹈之基本功，但卻是開啟筆者那綿延不絕的舞蹈之路，在啟蒙老師大力讚賞及推薦下，筆者才有機會邁向舞蹈系之學校；不過也因為半路學舞的關係，自認其本身的舞蹈能力差強人意，因此一路走來筆者不斷勉勵自身須秉持著「勤能補拙」之道理，相信「堅持到底、努力不懈」的自己，有一天一定能擁有屬於自己的舞台；不過也就在一路順遂至高中舞蹈班的過程中，筆者差點在高二那年從此一蹶不振，遠距離念書的筆者被迫接受摯愛的母親突然因病逝世之消息，或許是因為太思念、太深愛母親了，面對母親辭世之打擊，自責的筆者常因傷心欲絕而陷入無法自拔的窘境，甚至還一度想放棄最喜愛的舞蹈；畢竟對於筆者而言，沒有筆者之母親就不會有今日之筆者；更何況受傷之傷口有癒合之一天，面對他人言語的傷害也會有撫平之時，但唯有痛失親人之悲痛卻會永留於心；不過還好也因為有家人、師長及同學的無微不至的關愛、鼓勵及支持，筆者才能逐漸從傷痛當中站起來，甚至從此事件之後，家人對待筆者跳舞之想法已不同以往，所以當編舞者要以“Home”作為詮釋筆者一路習舞歷程，筆者

便毫不猶豫且不假思索地將思念母親之情一併放於舞作裡，期盼藉由舞作用來表達感念及感謝母親之意。

叁、角色詮釋及自我挑戰

舞者渴望於舞台上的每一分一秒被台下的觀眾矚目，但從前的筆者卻膽怯地希望觀眾都能眼不見為淨，不過一路走來，筆者的想法卻不斷改觀，畢竟有人曾道：「人往往於失去之時才懂得珍惜」；因此對於筆者曾痛失親人之遭遇後，筆者開始體認「享受當下、珍惜擁有」的美好之處，因為永遠不知會不會有下一個為你存在之舞台及為你綻放之機會而出現，因此對於經歷許多事件的筆者而言，把握每一次當下能展現自我之機會才是最重要，因此現在的筆者反而是奢望每一瞬間都能吸引著、感動著觀眾的時光。因此面對以獨舞方式在舞台上跳舞的筆者雖已不是第一次，但對於必須在舞台上舞動將近五分鐘的筆者卻是頭一回，再加上曾經於《舞蹈美學》中看到：「獨舞是舞蹈中最凝縮的形式，不管它主題裡的人物是戲劇性的，還是快活的、滑稽的，不管它是用抽象手法表現的、還是用啞劇手勢表現的，不管屬於有所企圖或者本乎自然的，不管極度愉悅或者十分憂傷的——似乎經常是在扮演著像是和觀眾對話之類的事情，在這樣的對話裡，舞蹈家既和自己說話又和一位看不見的伙伴說話。」(伍蠡甫，1994，82頁)；因此對於上述之文感動不已的筆者認為，假如能藉由獨舞的形式將“Home”間接感動每一位前來欣賞演出之觀眾，或許這即是筆者對自我突破之最佳挑戰。

另外在排練“Home”之過程裡，筆者不僅一方面須從獨舞當中不斷突破自我，更須從中挑戰身體之極限及詮釋情感之表達。就身體極限而言，動作質地與體力掌控是筆者首要

克服之課題，不僅需快速於優美的宮廷古典芭蕾舞情境中轉換成內在深層意境的現代芭蕾以外，身體該如何將修長延展的使用肌肉方式轉變成快速繃緊的動作，即是與平時訓練方式息息相關，在編舞者不斷勉勵以呼吸之方式來引導舞作，筆者漸漸開始嘗試摸索其呼吸之功用，赫然發現在換裝的銜接過程裡，以閉眼深呼吸之方式不僅能將思緒放輕鬆以外，也能藉此慢慢調整其身體呼吸與肌肉之使用，更能間接轉換其舞作心境之詮釋，再加上仰賴平時日積月累的訓練及彩排，體能不斷地被激發，動作之質地表現甚至也能頓時間精準到位，對筆者來說無疑是一大進步；但就動作質地而言，如何將平日於舞蹈教室排練之身體以獨舞之方式放大於舞台上卻是筆者最大的挑戰，筆者不僅須透過第一段較偏美式現代芭蕾的舞作技巧，以硬鞋於快速細小的動作，來表現岌岌可危之情境以外，接著再藉由脫下硬鞋的現代舞表達內心最深层之情感中，將脫下硬鞋（硬鞋借代為母親）那依依不捨之心轉換為思念母親之情，藉由自身的肢體語彙透過不斷地練習與摸索，帶領觀眾進入筆者習舞的心路歷程，因此每當之前因排練展演舞碼而受傷的筆者，常常對於練習第一段不順遂的動作而挫折不已，此時便會回想起筆者之母親小時候曾勉勵筆者的話語：「練習一次不成就練習一百次；用心地將每件事做到最好，只要有堅定的心有天一定會成功的」，筆者回想之後往往都能再次振作並且重新挑戰自我，同時這也正是為何每當筆者詮釋於第二段時，筆者之情感總能流露於此，畢竟能有今日之筆者皆是仰賴母親的牽引而成，或許也於無形之中驗證編舞者石志婷老師平時排練時勉勵之話語：「唯有透過不斷地練習、練習，能量才會釋放出來；情感投

入之展現才是打動觀眾內心之關鍵！」。同時也正如美國現代芭蕾舞之父巴蘭欽曾說：「一朵花之所以美麗，並非是她給我們講了一個美妙動聽的故事，而僅是因為她本身就是一個生命的呈現」（羅雅柔，2000，24頁）。因此筆者認為，舞蹈如花一般，呈現生命之最美處；而“Home”即是代表筆者一路走來之生命展現的舞作。



圖 4-2-1 “Home”彩排劇照 攝影：黃仁男



圖 4-2-2 “Home”彩排劇照 攝影：黃仁男

第三節 『秘色』 角色詮釋與身體分析

壹、舞作背景特色之型式

舞作『秘色』一開始即是編舞者從瓷器裡而發想，但由於考量其瓷器之固態較不易於舞台上使用且保存，因此編舞者竟轉而以瓷器上之顏色作為舞作內容之主題表現，其中秘色瓷（如圖 4-3-1）即是編舞者之編舞靈感來源，而秘色瓷的溫潤顏色更是吸引著編舞者，彷彿與編舞者想傳遞中國舞內斂之身體互相呼應；因此編舞者以中國書畫為題材，透過人體彩繪之方式，從中融合芭蕾舞技巧之元素，使中國舞身韻收、緊、擰、轉、放之特性，藉由身體與道具之關聯運用來表達主題之間的連貫性；因此舞作結合人體彩繪之方式，將彩繪之顏料畫於筆者身上，以國畫裡之圖案（梅花）為畫作主題，藉著現場作畫之方式將影像剪接成動畫，使動畫影像投射至布幕上，間接營造那筆者的身體猶如畫筆，天幕及三條白色大布幕如畫布，動畫影像如畫作圖案般將一幅幅畫作於觀眾眼前完成，而國畫（晚霞）之色彩則是藉由筆者及舞者揮灑彩帶之下而一一帶出。



圖 4-3-1 秘色瓷圖

圖片來源：百度百科網站

(<http://baike.baidu.com/view/5514.htm>)

貳、以往經驗融入舞作表演

由於筆者不懂瓷器，再加上對於編舞者因瓷器而發想至舞作概念十分好奇，因此筆者除了從編舞者那得知許多攸關「秘色瓷」之資料以外，也參閱許多相關圖片書籍。雖然秘色瓷不是其舞作內容的重點，但筆者從參閱的資料當中慢慢領悟以及隱約感受中國瓷器之美，並且更能從中瞭解編舞者所提及的舞作靈感—秘色瓷，秘色瓷的釉色儘管不如青花瓷來得艷麗且光彩奪目，而是屬於比較內斂且溫和之特質，就猶如光鮮亮麗之芭蕾舞與內斂深層之中國舞，彷彿在這之中呈現對比，因此如何將筆者最不擅長的中國身韻藉由人體彩繪之畫筆與身體之間的關聯性，透過不斷揣摩演練以及搭配道具（彩帶）之運用，從中巧妙將芭蕾舞與中國舞結合，進一步呈現中國書畫之美。而在指導教授的【舞蹈系畢業生職業與在校生之職業選項及個性特質探討高等教育之芭蕾舞教學法研究】裡，其中有一段描述中國女性英文月刊之報導：「除了學習和採納國際間傑出的芭蕾舞學養，中國芭蕾舞也嘗試具有中國特色和民族風格的創作」（羅雅柔，2006，27頁）；因此筆者認為如能將中國瓷器之美藉由中國身韻與芭蕾舞做一新結合，無疑不僅是編舞者之考驗外，也是筆者對自我的最大挑戰，同時更是另一中國芭蕾舞之創新寫照。

參、角色詮釋及自我挑戰

筆者習舞一路以來對於中國舞總是挫折不已，尤其是中國身韻之展現往往因無法突破而被定型為只能跳芭蕾舞，不過就【域望芭蕾舞】來說，指導教授期盼筆者之展演除了須結合各領域之元素以外，舞作之樣式及呈現方式也必須多樣化，如此整場展演之舞作才有不同風格及風貌展現於觀眾眼前；

因此就在筆者之好友即『秘色』之編舞者推波助瀾下，筆者重新突破自我極限與挑戰不同的身體使用方式來詮釋舞作。對於筆者而言，『秘色』即是筆者首次嘗試以中國舞之身韻元素結合多媒體影像來呈現國畫之意境美，並且藉由舞作之道具（彩帶）與芭蕾舞技巧做一結合運用，使舞作之畫面能更加豐富且增添色彩；但是排練過程中，筆者面臨許多考驗，其一即是如何將身體特質偏向芭蕾舞的筆者，轉化成運用呼吸將舞作隨著吸氣及吐氣，使身體姿勢由內而外再由外而內地舞動，尤其是一開始燈光投射於身體，使光影藉由婀娜多姿的體態而塑造成如瓷器之外形，以及透過人體彩繪之動畫影像，將動作與影像合二為一，藉此營造畫中之花那綿延不絕地綻放，這些都是筆者與編舞者及其他舞者歷經不斷地練習與互相學習揣摩之下才逐漸克服；不過唯一最難克服即是邊Fouette'旋轉邊雙手耍彩帶，因為轉圈之動力一方面除了憑藉著工作腳給予動力以外，雙手更是影響著轉圈好壞之關鍵點，雙手不僅需於空中以反方向之圓圈互繞，而腳也必須不停的做Fouette'動作，因此常常練到最後猶如木乃伊一般，被彩帶纏繞全身而無法繼續耍下去，因此轉圈之成功度及圈數其實對於筆者來說無疑是種無形的壓力，所以為了克服此障礙，筆者不僅常常利用時間私下練習外，更不斷的與自己心靈正面對話，相信每日大量基本功訓練下的筆者，一定能有十足的肌耐力可以完成此技巧動作，果然「皇天不負苦心人」，筆者於展演當天不僅突破自己心防，順利且成功地完成轉圈之動作，更將影像與舞作搭配得天衣無縫，而彩帶的融入更是將筆者及舞者之身體能力發揮到淋漓盡致，無形之中替舞作畫面增添不少色彩及加分許多。



圖 4-3-2 『秘色』彩排劇照 攝影：黃仁男



圖 4-3-3 『秘色』彩排劇照 攝影：黃仁男

第四節 “White Box”『白』角色詮釋與身體分析

壹、舞作背景特色之型式

舞作“White Box”『白』雖然即是一首動作質地偏向現代芭蕾的雙人舞，但其實也是一首令觀眾自由想像的愛情之舞作，不論是象徵女生獨處之閨房、回憶兩人曾經相遇及相識的地點或者曾經共同生活的場景...等，大型白色木箱子（道具）卻也間接帶出情境之描繪；加上現場鋼琴演奏之效果，以貝多芬【悲愴】鋼琴奏鳴曲為主題背景，藉著舞作技巧之堆疊將故事情節鋪述而來。“White Box”『白』背景之特色可以從音樂選材及舞作技巧中來窺探男女兩人間的愛情故事；就音樂選材來說，即選用貝多芬最出色且經典的鋼琴奏鳴曲【悲愴】之第二、三樂章為舞作主題音樂。貝多芬(Ludwig van Beethoven,1770~1827)不僅是繼海頓與莫札特之後，能將古典奏鳴曲形式發展到最成熟境界的著名音樂家，同時對於最熟悉且最擅長鋼琴的他而言，更是喜愛將周遭生活環境所發生的事物，透過即興式的鋼琴來紀錄自身所引發的情感（湯婉君，2002）；同樣的身為舞者也是如此，舞者則是喜愛透過身體來紀錄生活周遭所發生之事，再藉由舞作之展現引發內心之情感；而在「悲愴」鋼琴奏鳴曲中，貝多芬開始展現自己獨特的創作理念，不僅突破以往古典形式的束縛，更將音樂語言及素材做些改變，以音樂轉化為個人情緒表現的舞臺（邵淑雯，1993）；因此頗有異曲同工之妙的舞作“White Box”『白』即是舞蹈與音樂搭配得恰到好處之作品。

音樂方面，第二樂章為降A大調“Adagio cantabile”，如詩的慢板，採用了三段體曲式，以柔和的旋律驅散了第一

樂章深邃感；彷彿以慢板之形式描繪女主角獨自於房間思慕彼方之人，藉由白色大型木箱子，以獨舞之方式將筆者修長之線條透過慢板動作展露於觀眾眼前，接著再隨著鋼琴逐漸進入快版而帶入男主角，雙人舞也隨著纏綿悱惻之動作漸漸展開故事劇情；第三樂章為 C 小調“Rondo: allegro”，迴旋曲式的快板，以親切活潑的節奏，藉著不斷重複的主題動作（女生握著男生雙手），加上堆疊之音樂特性，將兩人彼此分開而後再聚之情節與音樂巧妙融合在一起。

而舞作技巧方面則是比較偏向 Kylian 動作質地的現代芭蕾舞。依利·基利安“Jiri Kylian”是一個捷克的荷蘭當代舞蹈編舞家，他的舞作風格包括探索身體的侷限性和可能性、空間和身體部位的關聯性以及偏向對比和幽默性質的表演等（“Jiri Kylian”網站：<http://www.jirikylian.com/entrance/>）。

由於編舞者從小生長於荷蘭之關係，因此編舞風格也深受 Kylian 之影響，不僅喜歡將音樂與舞蹈緊密結合於一起以外，更喜愛透過音樂之節奏特性將乾淨俐落的動作元素帶入其舞作之故事情節，使觀眾猶如能徜徉於舞作之情境中。

貳、以往經驗融入舞作表演

對於筆者來說雙人舞即是以肢體動作透過兩人默契互動來展現兩人關係之舞作；但關於愛情之雙人舞作來說，除了是許多編舞者愛用之題材，同時也是許多一般觀眾喜愛且也能從舞作當中引發共鳴之作品。筆者除了大學及研究所曾跳過類似之舞作外，但對於愛情雙人舞裡情感之展現仍不是非常擅長且表現得淋漓盡致，因此愛情雙人舞仍是筆者不斷自我探索及嘗試突破的努力方向。曾經感情之路經歷許多波折的筆者，深信這些或許都能成為筆者日後表演之養分，因此

當筆者從編舞者口中得知“White Box”『白』即是一首透過音樂及道具來表現兩人愛情間纏綿悱惻之舞作，筆者不僅以個人感情之路所經歷及感受的一切放於舞作詮釋裡以外，更從排練期間多方蒐尋其貝多芬相關資料，期許自己能不斷從舞作內容當中比擬自我內心之情感，也能讓舞作更加寫實並且觸動於觀眾的心。

叁、角色詮釋及自我挑戰

對於舞作“White Box”『白』來說，筆者除了需挑戰與以往不同的身體使用之質地來展現舞作技巧外，更需要從現場演奏音樂及搭配道具之形式來詮釋舞作人物之內心情感；因此對於筆者而言，另一突破即是超越自我之極限，不僅須從中克服體力不支的問題，並且更要將編舞者兩段之不同情感與技巧質地展露於觀眾眼前。筆者可以從三個階段來分別敘述其自我挑戰及突破之過程。

在一開始的排練過程中，筆者首要克服即是動作質地的轉換與展現，尤其是動作技巧之部份，編舞者黃建彪老師本身是個動作協調性十分靈敏且爆發性非常好的舞者，在老師那腳尖及肌肉線條彷彿活生生的生命體之下，一舉手一投足述說著動人般的故事，而對於許多艱深之困難雙人舞動作，老師幾乎都能如魚得水地展現，反觀協調性不佳之筆者，對於同樣的雙人舞動作轉換至筆者身上時，許多動作都需經筆者於編舞者身上模仿之後，再藉由自我之方式重新詮釋，但唯獨雙人快速連貫與托舉之動作卻是筆者一直以來最難以突破的挑戰，由於身形受限（身高太高之限制）的筆者，歷經多次嘗試與練習以及編舞者不斷修改與調整下，筆者逐漸從中領悟芭蕾舞身體之質地需透過呼吸來與肌肉對話，正如編舞

者黃建彪老師於排舞過程中曾勉勵筆者：「勿為了做動作而做動作，而是由心底的靈魂出發間接帶動身體；而身體的肌肉是會說話的，藉由每一次的練習當中找到肌肉與觀眾之間的對話。」；此勉勵話語更是筆者後來於吳佩芬所翻譯的《當代舞蹈的心跳》裡敘述威廉·佛塞(William Forsythe)所說：「令我感興趣的，是動作剩下的部份，而非動作本身；不是為了動作而動作，而動作所意味的事物，從枝節、未完成的片斷、殘餘、不同層次所揭露的意義。」(吳佩芬，2012，214頁)以及馬茲·艾克(Mats Ek)所說：「動作是一種語言，不是美學，亦非裝飾，而非闡釋音樂，而是它本身的一種表達。」(吳佩芬，2012，210頁)互有異曲同工之意。

此外舞作之情感，也藉由音樂之帶領逐漸展露於舞作內容裡，正如貝多芬的鋼琴奏鳴曲皆是以自由之形式將他的靈感透過浪漫之氛圍緩緩帶入於音樂的旋律當中，形成另一感動人心之作品(Palmer & Halford, 1978)；並且透過不斷拉扯、碰觸、緊貼、擁抱、撫摸之雙人動作帶出男女間的纏綿對話。而就感情來說，美國現代舞大師保羅·泰勒曾說道：「在芭蕾中，是感情創造形式；而在現代舞中，卻是形式創造感情！」(歐建平，1996，68頁)，但筆者卻認為現代芭蕾即是融合兩者的最佳寫照，是將情感以身體之形式作一闡述的舞蹈，因此當筆者詮釋“White Box”『白』內心情感時，不僅以身體之肌肉奮力一搏於快速激烈的雙人動作中，更將曾經甜蜜過往的回憶點滴放入情感詮釋，營造每一次練習都是最後一次的舞動，不知不覺情感才能真正藉由肌肉傳遞於觀眾眼前。

因此對於筆者而言，其最大挑戰即是如何將體力分配於

每一首舞碼，無論是古典芭蕾舞、現代芭蕾舞、中國芭蕾舞之舞蹈型式；軟鞋、硬鞋或赤足之呈現方式等，每一次的穿、脫硬鞋或軟鞋其實都是在考驗筆者，從口試之後的每一場彩排，一連五首舞碼下，常常使筆者於“White Box”『白』當中都會出現體力不支甚至軟腿之情況頻頻，無論吃了多少營養品甚至到中醫或復健診所，此狀況都尚未改善，正當筆者愁眉苦臉而挫折不已時，筆者想起保羅·泰勒大師曾說：「芭蕾舞舞者所受的訓練是要去全力以赴地產生各種形態，而不是全力以赴於產生這些形態的東西上」（歐建平，1996，67頁）；因此身為芭蕾舞者的筆者而言，意志力與身體之對話才是全力以赴的展現，或許以呼吸來帶動肌肉，以肌肉表現動作技巧，以動作技巧結合音樂之包裝，再藉由內心發出之力量挑戰身體的極限，從不斷超越自我練習當中才能真正傳遞情感於觀眾眼前。畢竟雲門舞集資深舞者李靜君老師曾說：「台下一百二十分的用功，上台才會有八十五分的呈現」；因此全力以赴的展現或許才能藉此創造舞蹈之美的形態！



圖 4-4-1 “White Box”『白』彩排劇照 攝影：黃仁男

第五節 『伴·旅』角色詮釋與身體分析

壹、舞作背景特色之型式

『伴·旅』即是一首分為六個段落的舞作，其中有些段落之舞即是編舞者於2008年，替臺灣體育學院舞團年度公演【沁】所編創舞作『伴』之段落，但在【域望芭蕾】中，舞作『伴·旅』卻是重新改編『伴』再結合現場音樂演奏、音樂播放、影像及道具輔助等形式，並且透過現代芭蕾與現代舞之技巧，將獨舞、雙人舞、群舞之舞作架構形式，以人生旅途過程中的愛戀、挑逗、爭艷、玩樂、孤獨、挫折、悲傷、振作...等複雜心境一一刻畫而出之作品；因此編舞者把人生各階段比喻成一段旅程，藉由舞作之段落將筆者習舞歷程，透過不同舞伴的參與、介入以及隨著段落之舞蹈一一描繪，筆者不僅能從『伴·旅』當中展現最真實的自我外，也能從舞作當中突破自我侷限以及挑戰自我潛能，並透過不同段落的舞蹈將友誼之情、同伴之情以及短暫浪漫之愛情...等重新詮釋，使筆者在舞者們互相扶持與攜手共度下，娓娓道出筆者與眾不同的芭蕾人生。

序曲以相框加上燈光之巧妙運用，營造出拍攝相片之氛圍，緩緩以相片之方式帶入序曲舞蹈，而兩人邂逅之愛情也隨著西班牙風味之音樂進入一段雙人舞，雖然此段雙人舞原為『伴』的段三，但後來在編舞者修改及筆者重新詮釋下，改編為『伴·旅』的段一雙人舞，此雙人舞卻也形成筆者對自我突破之另一新的挑戰；而段二舞蹈即是『伴』段一之群舞，將女子爭奇鬥艷的場面以舞較勁之方式刻劃而出，段三的三人舞，更是以談諧逗趣之形式重新改編『伴』段四的三

人舞，透過兩男一女互相爭寵及互不相讓之畫面，將身高的距離差距以搞笑芭蕾舞之形式一一展露於觀眾眼前；段四的獨舞，即是選用歌劇【卡門】之間奏曲。「卡門」此歌劇作品，故事題材以西班牙為背景，在故事內容方面，即是描述一個美麗又倔強的吉普賽女子，願意犧牲一切只為了追求愛情與自由的生活，是齣帶有現實主義色彩的愛情故事；在音樂方面，比才加入鮮明的民族色彩，不僅富有表現力與無限的熱情外，更使整首曲子充滿異國風味之情調(管淑君，2008)。

因此編舞者透過現場長笛與鋼琴搭配演奏【卡門】間奏曲第一組曲，藉以淒涼優美之旋律點出筆者渴望伴侶出現但卻往往總是獨自一人之場景，不僅襯托出筆者內心之孤獨一面外，更藉著孤單、落寞之獨舞間接形成下一段舞之對比，透過播放音樂及多媒體影像融入，接連帶出下一段終曲的群舞，以日常生活之情境與玩樂方式，隱約帶出因為擁有同伴的關懷及陪同，筆者才會有彼此鼓勵與支持下的【域望芭蕾】誕生。

貳、以往經驗融入舞作表演

『伴·旅』即是【域望芭蕾】裡超越語言文字的情感代表舞作，因為主題內容的銜接與關聯性，所以筆者更能從排練當中感同身受，畢竟人的一生當中伴隨著許多情感元素，有親情、愛情、友情...等參與其中，再加上每個人生活背景不同、成長歷練更是不盡相同，因而造就不同凡響之人，所以筆者在排練過程之中，不僅將成長路程所遭遇之點點滴滴化為舞作養分外，更將平時練習所遭遇之瓶頸與困境融入舞作情境裡，同時也以現場演奏音樂與穿插播放音樂之形式帶入舞作背景，並且透過道具與影像輔助之搭配，除了間接使

舞作畫面豐富且加分外，也讓筆者更容易融入於舞作之詮釋裡，除此之外筆者更藉由音樂轉化與道具介入輔助，間接表達筆者內心最深層的一面，進而使前來欣賞之觀眾喜愛及感動於每一段『伴·旅』之段落。

叁、角色詮釋及自我挑戰

對於舞作『伴·旅』來說，筆者最大考驗即是如何銜接每一段落之舞蹈，以及如何從舞蹈當中表達編舞者所要傳遞給觀眾之情感，甚至進而從舞作當中淋漓盡致地展現自我最佳狀態；因此筆者可以從段一的雙人舞、段三的三人舞、段四的獨舞以及終曲的群舞來探究其角色詮釋、自我突破挑戰及克服瓶頸這三方面之歷程。

段一與段三舞蹈，即是筆者另一突破自我的最佳表現，以往總是詮釋優美且柔和舞作的筆者，對於熱情奔放且帶有搔首弄姿之舞作倒是頭一次挑戰，雖然筆者個性活潑外向，但由於自信不足之關係，對於舞台上之表現卻總是不敢大方展露，更別提展現如此不同風味之舞蹈；不過再經歷口試之後，口試委員不僅給予筆者讚賞之評價以外，也從中勉勵筆者的表現，還給予筆者許多舞作詮釋上之建議，彷彿無形之中，於筆者身上打了一劑強心針，讓筆者因傷而挫折不已的心，慢慢有了撥雲見日的感覺。

段一的西班牙風味雙人舞，一開始筆者在與舞伴練習之時總是跌跌撞撞且挫折頻頻，因為原本舞作之雙人搭配，即是由個頭嬌小的學妹與大學同班之男同學詮釋，由於編舞者即是筆者之指導教授，同時也是位喜愛依照舞者之特性與長處而編創其舞作的編舞者，對於爆發性不足且肌耐力不夠的筆者而言，指導教授由衷盼望筆者能藉此舞作來突破自我，

更藉重新詮釋其舞作來展露光芒，因此就在編舞者不斷勉勵鼓舞之下，筆者逐漸嘗試挑戰不同風格之舞作以及勇於嘗試面對鏡中膽怯害羞之自己，不僅將以往演出之經驗帶入練習當中，更從不斷練習當中慢慢累積其雙人實戰經歷與默契；但卻不料於某次排練『伴·旅』過程中，筆者從高處被學弟拋接過程中，因硬鞋於高處著地，重心不穩之下而扭傷左腳踝，至此以後筆者對於硬鞋之雙人動作膽怯不已。甚至當筆者於一個月後復原，對於再次練習其相關硬鞋動作時，內心總不免戰戰兢兢的，尤其是受傷的動作，深怕一不小心又會再次復發，但非常奇妙的是，越是害怕其動作而不敢嘗試就會因此一無所有；反觀之，鼓起勇氣作足準備，嘗試勇於面對卻會有意想不到之情況發生，沒想到從前總是瓶頸不斷、挫折不已的雙人轉圈技巧動作，卻因受傷後再次鼓起勇氣努力練習而迎刃而解，不僅成功順利完成動作外，更能因而克服心中之障礙；這些都是筆者當初無法瞭解之緣故，沒想到卻在一年後所出刊的表演藝術雜誌之文章裡證實了一切，其中吳義芳老師於訪談文章裡提到：「受傷時有屬於受傷的身體意志，其他部位會一起來幫助、共同完成。受傷雖然不是件好事，但絕不是件壞事。因為平日身體訓練的能力累積得足夠反應，加入意志達成，反而更彰顯獨特的精神層面。」（吳義芳，2012，73頁），再加上同頁文章裡，義芳老師更提到：「舞者的生活和紀律分不開，疼痛隨時上身，但要經過疼痛，才會進階身體能力。」；所以義芳老師認為如能和疼痛相處，身體才是最完整的；不過對於筆者而言，疼痛即是重新認識自我的一種途徑，因為有了傷，才能使自我更加小心翼翼地關注於身體上，並且藉由心靈與身體不斷的對話

當中而達到對自我進一步的認識與摸索。不僅如此，筆者更從段一的雙人舞應證了「天下無難事只怕有心人」之佳言；而至於角色詮釋之部份，就段一雙人來說，筆者不僅參閱許多關於西班牙風格之演出影片以及找尋許多相關資料，除了不斷模擬影片中主角之表現外，更從每一次練習當中，聽取口試委員之建議，不斷從鏡中之動作練習裡磨練，並且逐漸嘗試解放內心十分封閉的自己，使自己能夠在舞作中越舞越風騷；就好比西班牙舞蹈以人體動作來表現思想感情一樣。而段一的雙人舞，筆者認為與西班牙《范丹戈》“Fandango”不謀而合，《范丹戈》即是一種歷史古老且感情充沛、男子追逐女子、女子追逐男子、表現著求愛主題的男女對舞（李天民、余國芳，2001）；因此筆者在詮釋此段落時，不僅是透過男女對舞之形式，更間接將猶如情竇初開的初戀慢慢邂逅至成熟的熱戀作為情感之表現。

而段三的三人舞與段四的獨舞，也是筆者另一大突破之舞，除了將筆者平日私底下搞笑逗趣之另一面以談諧幽默之芭蕾舞節作為主要表現外，更串連三人之奇妙互動關係，間接帶出男歡女不愛、男歡男愛之複雜情愫，使觀眾藉由舞作引發會心一笑之共鳴；而段四的獨舞，更是間接點出人生旅途中，獨自一人面對內心之渴望，同時也是筆者這一路的心情寫照，因此透過現代舞之方式作為敘述情感之主要方式；而最後的群舞則是以日常生活之形式表現做為『伴·旅』之尾聲。

不過筆者面臨最大考驗即是於展演彩排中不斷抽筋，尤其是口試結束後，距離展演前一個月的每一場彩排，每跳一次『伴·旅』就抽筋一次，或許是作息不正常、飲食不均衡

甚至籌辦展演之壓力所導致，但也可能是因為筆者一連跳了五首舞作，唯一只有最後的『伴·旅』，不僅是群舞再加上段落換場之緣故，筆者才能有稍微喘息之空間，但隨著進幕換裝，隨之接踵而來即是不斷的抽筋，面對一開始的抽筋，筆者往往只能手足無措的焦慮不安，深怕接著出場跳舞的筆者仍會繼續在舞台上抽筋，但就在筆者膽怯害怕之時，筆者心中突然迴盪著一股聲音：「或許此次的展演將會是自己人生當中最後一次舞動時刻，何不將自己放逐於只有音樂與情境世界享受當下的美，畢竟「痛苦會過去，美會留下」，因此集結眾人支持且殷殷期盼的【域望芭蕾】，唯有筆者堅持下才能成為每個人心中之感動。」；而筆者同時也認為肌肉的抽筋或許即是筆者之身體以另一種方式找到與觀眾對話之最佳寫照。

因而就在筆者心念一轉換，抽筋的情況卻也奇妙地在展演當天消失殆盡，而這一切也正如從筆者後來於表演藝術雜誌裡，看到李靜君老師引述網球名將阿格西“Andre Agassi”自傳中的一句話：「並不是他的資質有多好，成功是因為他忍受痛的程度異於常人。」（李靜君，2012，75頁）。或許筆者當初能努力撐過一切，即是擁有過人之毅力才能抵擋如此的抽筋之苦；如今回首一望筆者更是無比地感受深刻，猶如義芳老師於表演藝術雜誌所敘述：「疼痛是一種破壞，但是不應該一昧地只想去除。舞者在訓練的過程裡，會經過不同階段的肌肉疼痛，那是因為我們都在從自己的身體出發，找另一個身體，再從新的身體裡找下一個身體，讓身體級數不斷增長，也因此，每一階段都會回歸到對自己的認識。」（吳義芳，2012，73頁）；因此筆者認為成為專精的舞者或

許就是需要透過抽筋來重新認識自我之身體，畢竟身體是非常誠實地反應於觀眾眼前，或許唯有嘗試接受、面對挑戰進而堅持克服它後，才能真正理解它所要傳遞的真正訊息。



圖 4-5-1 『伴·旅』彩排劇照 攝影：黃仁男



圖 4-5-2 『伴·旅』彩排劇照 攝影：黃仁男

第五章 展演回饋與反思

本章共分為兩節，旨在探討【域望芭蕾】展演回饋與反思。首先第一節為展演回饋，以觀眾給予展演之回饋以及指導教授學生之觀後心得作一深入探討；第二節為展演反思，針對此畢業製作之展演作一總結及省思，期盼有助於未來的舞蹈愛好者提供另一思考方向。

第一節 回饋

關於一場演出而言，觀眾之回饋往往對於表演者來說無非是種肯定與激勵作用，尤其是對第一次籌辦畢業個展的製作人來說更頗具意義！對於此次身兼行政及表演兩大方面的筆者而言，如何從演出當中不斷精進自身表演能力以外，並且從籌備過程中兼具多項職務，更是對自我突破的一項艱鉅挑戰！尤其是【域望芭蕾】籌備至展演歷程，筆者如何歷經從無到有、從摸索到定位、從挑戰到突破...等，已在第三章節依序概述，因此就不再此節加以贅述說明。而關於觀眾所給予展演之回饋，筆者由以下兩方面來加以敘述，其一即是彙整展演當天現場觀眾所給予的觀眾意見調查表；其二則是摘錄指導教授所任教藝術概論課程之學生的期末心得，透過非專業舞蹈表演之觀眾，從他們觀看演出的角度當中獲得不同見解外，也能從中給予筆者省思及改進之處，更由衷盼望能藉此給予後進舞蹈表演者另一新的思維方向。

壹、展演當天觀眾之意見調查表

對表演者而言，觀眾的肯定及支持足以影響舞蹈表演之走向以外，更是提供舞蹈表演前進的動力來源；因此筆者將現場觀眾所觀看表演的回饋單作一彙整後，以表格之方式敘

述其回饋內容，觀眾意見調查表彙整表如下：

表 5-1-1 觀眾意見調查表彙整表

觀眾意見調查表內容：			
1.今晚演出讓您最印象深刻或最想談論的部分是？			
場次	日期	回饋內容	觀眾類群
臺中場	5/28	家的感覺、朋友的支持與關心。	一般觀眾 (旅遊業)
臺中場	5/28	『秘色』：結合中國文化、書法、國畫、國樂、服裝及道具最具有特色。	一般觀眾
臺中場	5/28	每一段我都好喜歡！	一般觀眾
臺中場	5/28	謝幕很棒！很特別！	一般觀眾
臺中場	5/28	舞者肢體展演、情感的融合。	一般觀眾
臺中場	5/28	“Home”令人感動落淚！	教師
臺中場	5/28	『伴·旅』的呈現方式。	教師
臺中場	5/28	舞者表現、身體能力、舞者表情超棒！	學生
臺中場	5/28	彩帶舞和“White Box”『白』的舞碼，『秘色』的影片效果很特別！	學生
竹北場	6/3	舞者表現、身體能力(流暢度)	學生
竹北場	6/3	舞者表情超棒！	學生
竹北場	6/3	真是太棒了！是我學習的對象，希望以後我也能像妳一樣厲害！	學生

(續) 表 5-1-1 觀眾意見調查表彙整表

竹北場	6/3	『伴·旅』內容故事及舞者表現優良、旁白動人、音樂讓人感到舒服自在！	一般觀眾 (服務業)
2.今晚演出讓您最滿意的哪一個部分是？			
臺中場	5/28	欣賞一個舞者的成長，感動！	一般觀眾 (旅遊業)
臺中場	5/28	認真態度！	一般觀眾
臺中場	5/28	搭配在一起都超完美！	學生
3.今晚演出您認為有哪些部份亟需要改進？			
臺中場	5/28	燈光：『秘色』及“Home”加強。	一般觀眾
臺中場	5/28	文宣品：油墨印到手上、字圖不清，需注意印刷。	學生
臺中場	5/28	舞者的臉都被遮住了！	學生
臺中場	5/28	音響：播放出來的音質不佳！	學生

資料來源：【域望芭蕾】觀眾意見調查表、筆者彙整

貳、指導教授之學生心得感想

筆者將指導教授藝術概論課程學生（非專業舞蹈科班）的校外觀賞心得逐一彙整後，以表格之方式敘述其回饋心得內容，【域望芭蕾】心得回饋彙整表如下：

表 5-1-2 【域望芭蕾】心得回饋彙整表

臺中場－5/28 臺中市立港區藝術中心演藝廳	
學生代碼	回饋內容
A 生	當晚的演出我覺得氣勢磅礴，每個舞者的動作非常柔美，正如演出簡介說明的姿態柔美，再配合多媒體的影像，讓人有視覺上的享受！有了這次的初體驗，我相信下次我還是會去欣賞芭蕾舞的表演，希望可以再次觸動我的心靈！
B 生	我覺得這些舞者都很厲害，要把身體訓練到這種程度，是耗費多少的時間及經歷了多少的傷痛，才能站在舞台上。這群藝術家用自己的身體，當作藝術的傳達工具，呈現精彩的芭蕾舞。帶給觀眾視覺的享受和發出驚嘆的讚賞聲，著實讓人佩服不已。
C 生	我最印象深刻的是有彩帶舞的那段，我覺得很精采，舞者可以把彩帶甩的這麼漂亮真的很不簡單。還有謝幕那刻，我好感動，感動她用她的舞蹈完成了她的舞展、感動她花了這麼多的時間並且不放棄他自己的夢想；也感動那些幫助他的朋友及老師們！沒想到看完竟會這麼感動，我都快流淚了呢！

(續) 表 5-1-2 【域望芭蕾】心得回饋彙整表

D 生 我覺得她在展現中國芭蕾舞-舞碼『秘色』時，「柔」的每個動作都表現的真棒！尤其是表現毛筆那一段舞，運用舞蹈模仿寫毛筆還結合多媒體電腦影像，整體感覺好優唷！呈現出融合中國古風情，台下的我都目瞪口呆了！一個舞者的背後都有著動人的故事，她的成就來自於家人、朋友，這也讓我感到特別安慰，因為自己也是這樣走過許多風風雨雨，也是身旁的每位朋友的支持與鼓勵讓我有走下去面對的勇氣。不管在誰身上都有著這一群感到欣慰的人們，在台上的表演只不過是一小時可是必須付出的努力面對許多的失敗而成的，這只有自己知道，學姐有勇氣的走下去沒有放棄才有今天的她，走下去的動力或許會換來她的未來，不敢想有太多的奢求，就把握當下面對現實。

E 生 這是我第一次看舞蹈演出，當下開場第一個感覺，這就是「真」的！以往只能在電視上看到的表演，真的呈現在我的眼前，活生生這麼有感情的舞蹈，幕起燈亮時彷彿舞者們在用舞蹈對我訴說他們的情感，這可不是電視能夠呈現出來的。第一段芭蕾舞饗宴裡面衣服的挑選及男女的舞藝及音樂的伴奏，讓我有種置身在童話當中的感覺，故事當中不就是王子與公主等人在舞池優雅輕快的跳著舞嗎，雖然技巧、姿勢動作我都看不懂，但展現雙人之間呼應牽引的內心感覺，我都

(續) 表 5-1-2 【域望芭蕾】心得回饋彙整表

E 生 有接收到。第三段祕色覺得這舞蹈雖然視覺不是特別豐富多彩多姿，但是光與影的搭配卻時時刻刻在吸引我的目光，讓我想去尋找舞者的身影，透過光在布幕上我只看到舞者的身影，無任何干擾給我最直接的動態曲線讓我清清楚楚的了解到每個動作的姿態，以光為墨、以身為筆，將心念繪在畫中；有了這次的經驗使我以後對於往後的藝術活動展覽等，不會有刻版印象的去排斥它，現在我的內心好像逐漸在改變對於藝術的態度！

F 生 第一首，不懂芭蕾的我也不知道甚麼是好，但是不知但為什麼我的焦點只注意到女生，散發出一種，會讓我看下去的感覺。第二首燈光讓我感覺好像，在表達他自己的內心，一個耀眼的人背後都有別人不知的事，就像彩帶華麗的表演，但背後大家不知道付出的心血跟時間，當他把鞋子脫掉，第一反映一個舞者的腳是很重要的，當我們大家都看到他成功的一面，但大家卻沒看到他辛苦的一面，這就是社會，成功還好失敗了付出的大家也不會理，在跳的過程中，讓我感覺她就算腳受傷了，他也不會放棄舞蹈。

第三首，舞者把自己融入畫中，用姿體來表達，也表現出舞蹈的美，雖然說不出什麼，但整體讓我感覺我在看畫的跑馬燈。

第四，不管在美的條件再好，沒有努力，沒有付

(續) 表 5-1-2 【域望芭蕾】心得回饋彙整表

F 生 出，一次都會像泡沫一下就化成水蒸發掉，但相同的越快樂得到的痛會更大，這也是人生的起起伏伏過程，這也是人想碰但又怕痛，愛就像公車每一個階段有不同的人上車，相同也有人下車。第五，人的一生不能缺少的除了家人，最重要的就是朋友，家人是在背後默默地陪伴跟支持，而朋友是讓自己的生活更多采多姿，大多的時間其實大部分人都是跟朋友相處，不同的回憶跟歡樂也都是跟朋友，就像我，當我難過時朋友就會帶著我到處去玩，讓我忘了難過的事，朋友不像愛情，如果遇到真心的朋友會是一輩子，但愛是隨時可能都會沒有。

G 生 欣賞完劉婉茹個人畢業展後，我對其中的『伴·旅』這齣舞碼感到格外印象深刻，因為首次欣賞舞蹈表演像在欣賞舞台劇一般是那麼栩栩如生，那麼生活化、故事化且清楚道出「人生」中皆會經歷的幾個階段，有單純的玩伴所帶來之快樂、有成長中所遇到傷心難過之心靈陪伴，更清楚道出其實人生中永遠不可或缺的「伴與侶」種種的一切沒想到竟可透過這次舞展，清楚的透過視覺及聽覺獲得令人讚嘆不絕，且永生難忘的感動，因為她正用那輕巧專業之舞蹈技巧，跳出屬於自己的故事以及訴說出「人生就是如此」。

(續) 表 5-1-2 【域望芭蕾】心得回饋彙整表

H 生 【域望芭蕾】婉茹的個人展演，舞出最真實的自我最真實的舞蹈成長，欣賞完婉茹的個展後，可以清楚的看到她用舞蹈~清楚的道出自己的成長，道出對人生的感謝，感動，積極與熱忱~~用舞蹈~透過身體之各項肢體語言，道出妳對舞蹈的情感及對眾人的感謝~婉茹不單單只是跳芭蕾，非舞，曲，人分開，深深的將最真實的情感自然的流露融合其中，因著指導教授的用心培育灌溉及婉茹的堅持努力下，造就「今日不同凡響且卓越出色的域望芭蕾」。婉茹的表演已經超越一位舞蹈研究生之水準，同時也將她是位研究生拋到九霄雲外，婉茹所表現出的即是專業亦是出色.....彷彿是位優秀出色專業的舞者~她~真的很棒!『看她~舞出了真、性、情；看她~舞出心靈成長點滴；看她~舞出最真實的自我；看她~舞出多麼棒的【域望芭蕾】之人生』，她的表演吸引了眾人，也感動了我~這個感動~是珍貴值得回憶的~~用心、用情舞出最真的【域望芭蕾】那種感受無法用言語形容，【域望芭蕾】果然不同凡響~感動許多人。528 一場感動深刻的舞蹈展演「深深舞進」眾人心田~難以忘懷的【域望芭蕾】繼 528 後給當天所有欣賞過婉茹表演的至今仍感受滿滿的『愛』與『感動我的高中死黨當天

(續) 表 5-1-2 【域望芭蕾】心得回饋彙整表

H 生 也帶了她的家人一行十人去看【域望芭蕾】欣賞完後死黨跟我說「謝謝妳邀請我欣賞這麼精采感人的舞展」,很高興我沒有錯過從中我收穫很多~看到為了夢想而努力的人,執著的跳出她對舞蹈的熱情與愛帶給我們許多說不出的感動...欣賞完後除無限的感動外,在內容裡也有無限對人生的省思』。

資料來源：指導教授藝術概論課程校外觀賞之學生心得、
筆者彙整

第二節 反思

回首一望【域望芭蕾】之結束已悄悄來到第二年，同時本【域望芭蕾】表演理念與演出分析也已將近沉澱了兩年之久，對於筆者而言，日子之煎熬從展演結束至今一天都未曾停息；兩年之時光可以使一個人逐漸變得懶散頹廢，但同時卻也可以使人變得更加堅強獨立，因為家裡之緣故，筆者從許多事件當中學會成長與獨立自主，從展演到現在，筆者之論文歷經多次修改與不斷的重來，有許許多多新的思維角度與感受理念不斷出現於筆者腦海裡，正如兩年前籌辦展演的筆者，有許許多的憧憬及想法映入眼簾，但至今為止唯一不曾改變的即是內心裡充滿無限的感謝與感動。第一次籌備畢業個展的筆者而言，雖然剛開始是艱辛挑戰的起頭，但往往藉由不斷吃苦磨練當中，學會嘗試、挑戰、突破進而到成長等，不僅是自我成長的大好機會外，更是人生中另一不同凡響之歷練，筆者以壹、傷後重建與從心出發，貳、雙重身分與自我調適，參、團隊分工與合作信任，進一步來敘述與總結筆者於【域望芭蕾】展演後之省思。

壹、傷後重建與從心出發

以【域望芭蕾】的每支舞作來說，除了是編舞者絞盡腦汁且盡心盡力為筆者量身打造之舞作，同時也是筆者用盡生命一切舞動屬於筆者的芭蕾人生。筆者不僅需從平日練習當中不斷累積能量與沉澱情緒，使每一支舞作的精隨都能淋漓盡致地被展現出來以外，更須從舞作換場當中調整呼吸，進而使身體肌肉能快速進入舞作之詮釋與角色之情感，除此之外，還必須要從中克服體力不支且抽筋頻頻之情形，因此對

於凡事要求完美的筆者而言，常常於舞作練習與彩排當中達不到編舞者要求或筆者本身之標準而情緒瓦解且崩潰不已，更別提因傷而無法將自己盡善盡美之表現展露於觀眾眼前，但也因為曾經受傷之緣故，筆者才能有機會從中瞭解自己的身體以及於排練期間加強其身體虛弱及肌力不足的部位，再加上曾於“The Pointe Book”上看到，舞者最常發生於腳部之受傷原因即是與舞者背部及臀部有關，除了長時間過度疲勞使用、肌力不平衡發達以及錯誤之訓練而導致受傷，因此唯有加強核心肌群訓練才是其重要關鍵，尤其是芭蕾舞者長期踮硬鞋之關係，腳踝及膝蓋容易因快速於音樂及重心轉換的現代芭蕾與高難度炫麗技巧的古典芭蕾而扭傷(Barringer & Schlesinger, 1998)；因此於排練期間受傷的筆者，雖然一開始也曾經歷痛苦、難過甚至一度想放棄之階段，但也因為家人、師長、朋友之勉勵與支持，以及不斷從閱讀書本當下獲得啟示，筆者才能慢慢摸索及發掘出心與身體互相溝通之方式，進而不斷督促自我，強迫自我一邊復健一邊努力加強其核心肌群訓練，才能從排練與展演當下跨越重重障礙達到突破自我與挑戰極限。

貳、雙重身分與自我調適

對於同時須身兼製作人以及表演者之雙重身分的筆者而言，擁有過於常人意志力之關係，雖然往往都能於崩潰後從重新振作；但對於身兼另一角色—製作人而言，筆者卻面臨許許多多的考驗及挑戰，不僅對於行政業務需全面瞭解透徹外，大大小小事務也需自行打理，再加上舞台之部份也是筆者需負責管理的範疇，因此筆者經常會忙到焦頭爛耳而導致飲食、睡眠作息不正常而間接影響生理之正常機能，更常

常因時間逼迫下而喘不過氣，導致迫在眉睫之事務因未順利完成而焦慮不已；因此當筆者細細回顧展演歷程，赫然發現力求完美之筆者不僅影響自身於角色詮釋之專心度以外，更於無形之中給予自己莫大壓力。因此對於筆者而言，時間的切割分配與掌控即是筆者於此展演當中最大之收穫，縱使對於展演仍有些不完美的感概，但曾經的痛苦、喜悅、慾望都能於我們生活當中再現其想法，使我們的身體不僅能專注於內在表現，更能間接使我們的身體與情緒間有種根深蒂固之關係(Shapiro,2008)。

參、團隊分工與彼此信任

一場演出除了精湛的表演技巧內容外，如果沒有團結合作的優秀工作團隊的搭配也只是曇花一現而已！製作人是行政團隊的統籌，而行政團隊則是整場演出的靈魂關鍵人物；【域望芭蕾】展演中有許多與筆者共患難的優秀夥伴，其團隊成員都是筆者不斷找尋及力邀下而組成的，面對態度十分敬業積極且辦事效率高的行政團隊們，筆者不僅是十分感動外更無比感謝。感動他們的全力配合以及任勞任怨之態度；感謝他們不僅協助筆者處理許多繁雜之事物，更間接減輕筆者身兼製作人之壓力。但因為從小筆者個性較為優柔寡斷且辦事效率不佳之關係，因此筆者自認為其展演歷程仍有許多美中不足之處，其中，筆者不僅於展演前猶豫不決而無效率下達指示及命令外，更常常因筆者盡善盡美之要求，力求每一項事務細節，筆者都須參與瞭解而間接導致行政業務執行上之困難與辦事效率等；因此對於筆者來說，因為不夠信任彼此，所以才會有美中不足之結果產生，或許筆者應該學會如何放手一搏並且勿全權將工作攬於自己身上，如此製作人

與表演者之身分才能因此達到平衡，行政團隊也能得心應手完成各項事務。

縱然展演已悄悄落下大幕，筆者至今仍有許許多多的不捨之情難以忘懷，不捨那一同努力堅持的辛苦伙伴們，也不捨曾經汗如雨下的排練場景，更不捨以汗淚交織而成的舞台，對於演出當下的感動筆者至今仍然餘悸未存，更別提及觀眾所給予的回饋，從觀眾的回饋意見表及心得當中，筆者不僅能從中反省及檢討其缺失外，也能從回饋當中學習不足及改進之處，更進一步從中獲得觀眾肯定及青睞。而筆者至今認為【域望芭蕾】那種觸碰觀眾心弦之感動或許就是當初一點一滴的歷練而間接換來，同時也與筆者於《舞蹈美學》所看到：「畢竟舞蹈是想要人看的，也必然是讓人看的；只有看才能使眼睛得到享受，嘗到它最終的完美，得到一種動人的令人入迷的，和消遣性的感受。」（伍鑫甫，1994，80頁）有異曲同工之妙的感受；彷彿【域望芭蕾】之原意—芭蕾慾望綿延不絕於你我的心。儘管天下沒有不散之宴席；世界上沒有不落大幕之表演，但筆者深信表演之感動將是會隨著時間的累積而不斷地沉澱於心靈之中。就好比芭蕾彷彿舞蹈一般，是一個以身體透過故事或想法之方式注入於舞蹈句子裡的語言（Robbins,1981）。因此唯有經歷【域望芭蕾】的人才能從中體會它的美；也正如舞蹈誘人之處即是：「舞動著雙臂，在燈光和音樂的襯托下，以汗水與淚水交織成一幅動人的畫面」（伍曼麗等人，2010）。

參考文獻

中文部分

壹、參考書目

- 于平(2002)。《舞蹈欣賞》。台北：五南圖書。
- 平珩(主編)，張中煊、吳素芬、林亞婷、古名伸、吳素君、林明美、盧健英、孔和平、郭曉華、李靖慧(合著)(2011)。《舞蹈欣賞》。台北：三民書局。
- 李立亨(2000)。《我的看舞隨身書》。台北：天下遠見。
- 李天民、余國芳(2001)。《世界舞蹈史》。台北：大卷文化。
- 李天民(2008)。《舞蹈概論》。台北：大卷文化。
- 李巧(譯)(2009)。《俄羅斯學派之古典芭蕾舞教學法典》。台北：幼獅文化。(薇拉·科斯特羅維茨卡婭、阿列克謝·比薩列夫，1976)
- 李炜、任芳(2010)。《舞蹈文化》。成都：四川大學。
- 李巧(譯)(2012)。《古典芭蕾舞基訓初階：一至三年級的教學》。台北：李巧。(納迭日達·巴扎洛娃，1964、瓦爾瓦拉·梅伊，1988)
- 伍蠡甫(總編)、朱立人(主編)(1994)。《舞蹈美學》。台北：洪葉文化。
- 伍曼麗、江映碧、林郁晶、陳華、陳隆蘭、鄭維伶、趙郁玲、魏沛霖、盧翠滋、顏翠琴(2010)。《舞蹈欣賞》。台北：五南圖書。
- 吳佩芬(譯)(2012)。《當代舞蹈的心跳：從身體的解放到靈魂的觸動，當代舞蹈的關鍵推手、進化論與欣賞指南》。台北：原點出版。(菲利普·努瓦澤特)

- 莊修田 (編譯) (1991)。現代舞蹈。台北：藝術圖書。
- 陳筱黠 (2007)。巴蘭欽—跳吧！現代芭蕾。台北：左岸文化。
(羅伯特·高特利伯，2004)
- 陳雅萍 (2011)。主體的叩問—現代性、歷史、臺灣當代舞蹈。台北：國立台北藝術大學。
- 黃麒、葉蓉 (1994)。現代芭蕾—20世紀的彌撒。台北：大呂出版。
- 歐建平 (1996)。舞蹈美學鑑賞。台北：洪葉文化。
- 歐建平 (譯) (1997)。舞蹈審美說。台北：洪葉文化。(James Michael Friedman, 1976, 1980)
- 歐建平 (2008)。向舞者致敬：世界頂尖舞團之過去、現在與未來。台北：信實文化。
- 歐建平 (2010)。世界頂尖舞團。台北：佳赫文化。
- 楊佩娥 (2010)。芭蕾腳尖基本訓練課程。上海：音樂出版。
- 蕭君玲 (2007)。中國舞蹈審美。台北：文史哲出版。
- 羅雅柔 (2000)。芭蕾教學與創作研究。台北：華興書局。
- 羅雅柔 (2006)。以舞蹈系畢業生職業與在校生之職業選項及個性特質探討高等教育之芭蕾教學法研究。台中：漢明書局。

貳、期刊、論文

- 邵淑雯 (1993)。貝多芬「悲愴」奏鳴曲之研究。復興崗學報。50。19-47。2011年3月18日，取自
<http://www.airitilibrary.com/Publication/alDetailedMesh?docid=04298063-199312-201011250091-201011250091-19-47>

孫玉軒(2011)。觀眾對多媒體科技運用於舞蹈之接受度。未出版碩士論文，臺灣體育運動大學，台中市。

周伶芝(2012)。吳義芳－身體冒險凝聚疼痛哲學。台北：表演藝術雜誌，237(9)，72-73。

陳浩(2010)。試論中國古典舞身韻的特徵。免費論文下載中心-藝術理論論文。線上檢索日期：2011年3月30日。網址：

<http://big.hi138.com/wenxueyishu/yishulilun/201003/219056.asp/>

莫嵐蘭(2012)。李靜君－愛上舞蹈讓人粉身碎骨。台北：表演藝術雜誌，237(9)，74-75。

湯婉君(2002)。鋼琴作品中的幻想風格－由貝多芬.蕭邦.拉威爾.與浦羅高菲夫的作品探討。未出版碩士論文，台北藝術大學，台北市。

管淑君(2009)。伯恩《卡門幻想曲》之研究與詮釋。未出版碩士論文，台北藝術大學，台北市。

叁、影音、網路資料

Neujahrskonzert / New Year's Concert“2011 Vienna 維也納 2011年新年音樂會“New Year's Concert 2011Vienna Polka Mazur with ballet”影片網址：

http://www.youtube.com/watch?v=k-LzTGjg8TM&feature=player_embedded/

Jiri Kylian 網站：<http://www.jirikylian.com/existence/>

秘色瓷圖片來源網址：<http://baike.baidu.com/view/5514.htm/>

英文部分

- Barringer, J., Schlesinger, S.(1998).*The Pointe Book : Shoes, Training & Technique*(2nded). New York : Princeton Book Company.
- Copeland ,R., Cohen, M.(1983).*What Is Dance ?* . New York : Oxford University Press.
- Minden, E. G.(2005).*The Ballet Companion : A Dancer's Guide to the Technique, Traditions, and Joys of Ballet*. New York : Simon & Schuster.
- Robbins, J.(1981).*Classical Dance : The Balletgoer's Guide to Technique and Performance*. New York : Holt, Rinehart and Winston.
- Serebrennikov, N.(1969).*Pas de Deux – A Textbook on Partnering*(2nded). University Press of Florida.
- Shapiro, S. B.(2008).*Dance in a World of Change*. New York : Human Kinetics.
- Palmer ,W. A., Halford ,M.(1978). *The Romantic Era: An Introduction to the Piano Music*. New York : Alfred Music Publishing.

附錄

附錄一 【域望芭蕾】—台中場幕後花絮

壹、【域望芭蕾】全體表演者謝幕



貳、【域望芭蕾】全體舞者合影



參、【域望芭蕾】全體人員與口試委員合影



肆、暖身



伍、製作人與大學【邊界班】同學



陸、『秘色』編舞者、舞者、多媒體影像設計者與燈光師合影



柒、【域望芭薈】全體人員一前台大合照



捌、前台佈置



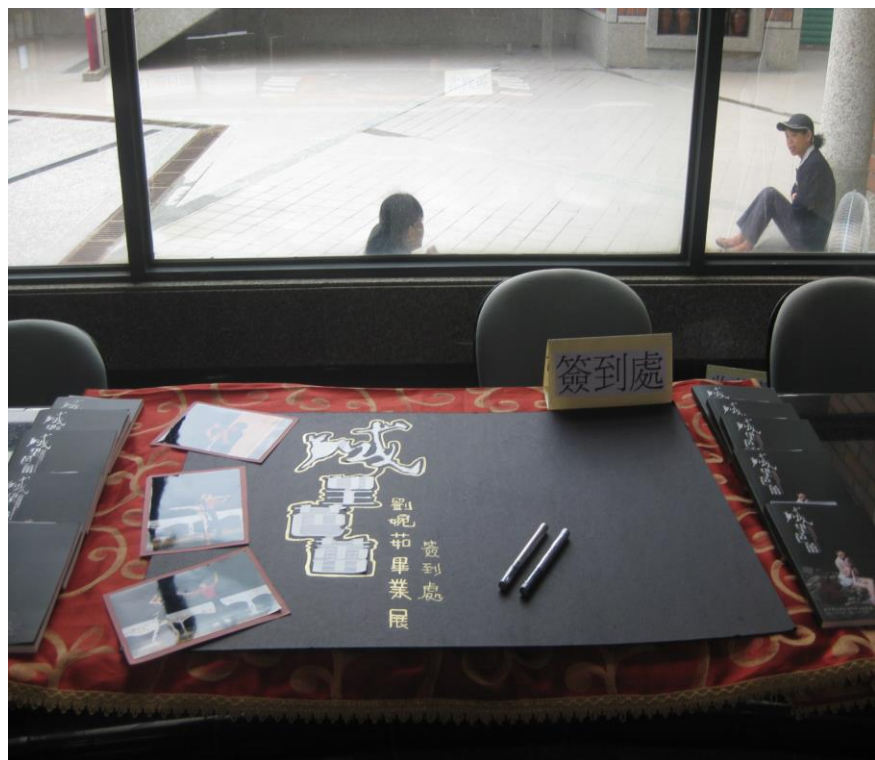



附錄二 【域望芭蕾】—竹北場幕後花絮

壹、謝幕



貳、【域望芭蕾】全體人員與系上師長們合影



附錄三 【域望芭蕾】文宣品

壹、海報〈設計者：劉嘉芳〉



貳、演出 DM—明信片 1 (正、反面) 〈設計者：劉嘉芳〉



Stamp

收件人

□□□□

地址 _____

姓名 _____

電話 _____

貳、演出 DM—明信片 2 (正、反面) 〈設計者：劉嘉芳〉



Stamp

姓名

電話

收件人

地址

姓名: _____

電話: _____

收件人: _____

地址: _____

參、邀請卡（正、反面）〈設計者：劉嘉芳〉



敬愛的 _____

最美的時光 莫過於暮起燈亮的瞬間
 感動的心靈總是沉澱於暮落燈暗的剎那
 舞蹈最美 即在與各領域之間相互交織對話
 以及不斷觸碰你我最深層的心

誠摯地邀請您

☐ 2011年5月28日(六) 19:30 ☐ 2011年6月3日(五) 19:00
 臺中市立港區藝術中心演藝廳 國立竹北高級中學實驗劇場

與我們共同穿梭這難忘的…… 域望芭蕾

【域望芭蕾】製作人 劉婉茹 敬邀

肆、謝卡—折疊式（封面）〈設計者：劉嘉芳〉



肆、謝卡—折疊式（內文）〈設計者：劉嘉芳〉



伍、信封〈設計者：劉嘉芳〉



陸、 Logo 圖 <設計者：劉嘉芳>



柒、 節目筆記本內頁 <設計者：劉嘉芳>

左頁

第3款

右頁

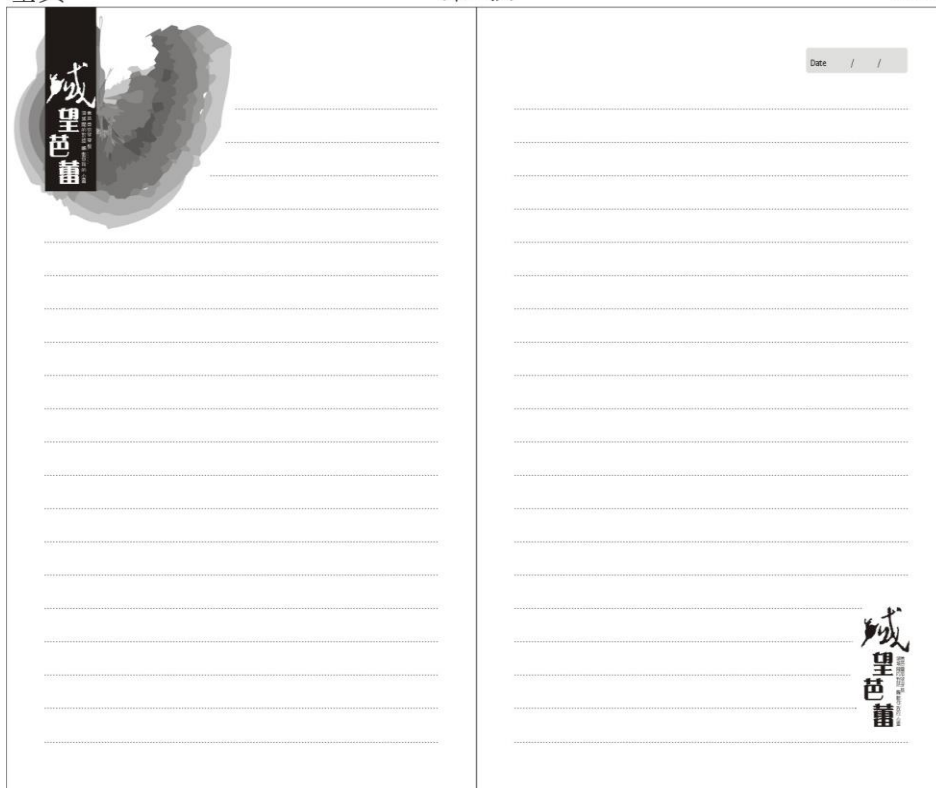

捌、節目筆記本〈設計者：張恩滋〉

一、封面、封底



二、序幕



三、製作人

製作人的話語

回首一望，在這的時光已來到第七年，七年之中有歡笑，有淚，有不懈的汗水交織，對於舞蹈之熱忱從大學至研究所絲毫不曾間斷過，也因為心中對芭蕾舞有著永不切滅之渴望，因此才有今晚展露光芒的城望芭蕾。

擔任音樂過程，身體不免承受痛、疲、苦、累四圍苦，但心靈之靈動卻是毫無痛苦比較，更何況是舞者們及幕後製作群的精神支持—「加油！」當音樂感嘆之時，那長及朋友們的鼓勵更是提供動力的最佳補品，也因為擁有大家的鼓勵及支持，常常因事務、活動繁忙及人員安排問題而焦慮甚至虛度不停的心理壓力，總能在愛意之中逐漸釋放開去。而今晚演出之成果，除了展現她們三年之成長外，更藉藉由舞臺表達到一直以來指導著我的師長們歡喜最高的謝意！

首先要感謝【城望芭蕾】幕後最大功臣—七年以來同親人般此愛及一路支持我到底的芭蕾舞教授、指導教授、藝術總監兼一身之雜菜媽，當我大學三年級時，您剛好補充了空四堂，擔任學校芭蕾舞及雜菜的職務，也因為第一次參與與您，就有此機會擔任您的舞者，再加上您對我此愛有加的關係，我才能毫無顧忌的在舞台上享受舞蹈，在獲得您幫助時，您就像閃閃一樣指引我前進方向，在我最困難最急需協助之時，您會私地給我勇氣鼓勵我，這地地引導我，鼓勵著我各去拉拔我，也由於您的大力推薦、幫助，所以能百進身地與您、當編舞師、演員團員、班、老師、仁君老師及多數人力的策畫，使我能夠一圓進身業舞團之夢想，也為未來舞者之路更跨進一步，這點感激全指印在我心底，我也相信我們倆之間的緣分也將繼續走向下一個彼此！

其次特別要感謝前系主任王英教授，讓我有機會參與編舞，也因為您對我的愛與照顧，您若不能不停地精益求精及自我挑戰，而演出定在您最特別的日子裡，獻給您這七年來的學習成果，同時也祝您生日快樂！

感謝您超越個人的王、老師，從大學至今不斷地從歷史及訓練過程中，給予我最真摯地鼓勵及支持，因為有您的支持，讓我可以大大方方展現自我！

感謝您超越優美的老師，雖然只有短暫一年的指導，此次畢業個展中，您為我量身訂造的「Home」更是萬分感動著我，謝謝老師您一直以來的鼓勵！

感謝您有想法的缺點，大學時期我們和同家人，而每次與您工作及課後討論，您都不停給予的鼓勵及精神上的安慰，那彷彿是定心丸一般的重要，謝謝您！

另外，特別感謝校外芭蕾舞專家、心技藝員—臺大英系茶教授，此番大顯身手教授，在您的耐心、細心、精準且貼切的指導下，使我的身體表現更臻於完美！

最後感謝一路支持我的家人、室友、親朋好友，所有【城望芭蕾】的舞者、工作人員及幕後製作群，如果沒有你們的大力支持，就沒有今晚城望芭蕾的誕生，感謝您毫無保留的支持與鼓勵，儘管面對您的考驗不斷，但我知這今晚的演出，在您心目中我是最棒的舞者，是您愛您！

願今晚城望芭蕾能帶給您難忘的夜晚！
同時也獻給天上我最深愛的母親大人～



製作人 劉婉茹



現任/曾任
國立臺灣體育學院體育舞蹈碩士班表演組三年級
臺中市立大學中國表演藝術代理教師
輔育體育舞蹈中心芭蕾舞專任教師
瑞雲藝術舞蹈班芭蕾舞專任教師
南校來校體育舞蹈補習班芭蕾舞專任教師
臺中市立安和國中芭蕾舞、現代舞代理教師

學歷
國立臺灣體育學院體育舞蹈碩士班表演組
國立臺灣體育大學(台中)體育舞蹈學系
高雄市立愛德高級中學舞蹈班
臺中市立光明國民中學舞蹈班
南投縣立光中國民小學

經歷
2010 榮獲2010新時代國際舞藝芭蕾舞組—最佳獨舞獎
2010 參與國立臺灣體育學院舞蹈團2010年巡迴公演—大型原住民現代芭蕾舞劇【蛇師者】演出第二、四、五幕之角色仙子、蛇精
2008、2010 參與台北室內芭蕾舞團年度製作現代芭蕾舞劇【茶花女】、【門】
2008-2010 參與台北世紀舞團演出—芭蕾舞劇選粹
【天鵝湖】、【芭蕾舞公主的仙境】、【睡美人】
2008 參與African Ballet Troupe—【Soudanese】演出
2008 代表國立臺灣體育大學(台中)舞蹈系參加美國加州州舞舞蹈演出The Silk Piece in Informal Concert
2008 代表國立臺灣體育大學(台中)舞團至北京、廣州作學術交流演出
2008 參與國立臺灣體育大學(台中)體育舞蹈系第2屆畢業巡迴公演【遠春】在捷城、北京(高中)、高橋、台中及台北、演出共計四場
2008 參與國立臺灣體育大學(台中)舞蹈碩士班表演組—夏嘉敏、徐慶倫、雙人聯舞—【我們之間】
2007 代表國立臺灣體育學院舞蹈團參與2007年巡迴公演—奧克拉荷馬大學、惠特蘭大學、維多利亞州舞舞蹈
2007 參與國立臺灣體育學院舞蹈碩士班表演組—看和時常個展【夢幻風華】
2003-2008 參與國立臺灣體育學院舞蹈團年度公演
【創世紀】、【輪】、【圓】、【沁】

四、藝術總監/指導教授/編舞家

親愛的婉茹及所有來着台灣的芭蕾舞者的觀眾們： 身為藝術總監、指導教授、師長兼母親般角色於一身的我，無需多說，臉書(Facebook)中，道出了點滴的關懷、叮嚀及鼓勵；舞蹈的生涯是延續的，我會成為「伴」著你人生「旅」程的旅程及為你解惑的長者

「叮嚀」

「心試過的鼓勵」

「無時無刻的為你宣傳」

「力邀你偶像老師的指導及鼓勵」

今晚即將看到發光發亮的台灣芭蕾舞伶的閃亮演出，這是無庸置疑的，敬請期待給乖巧、用功、吃苦、善良、最美麗的芭蕾舞舞者高城加油，永遠支持及像你家人般的

雅柔師真誠的祝福



藝術總監 指導教授 編舞家 羅雅柔 Ya Jo LO



學歷
2006 年 美國La Sierra University教育博士(Ed.D.)
1993 年 美國愛荷華大學表演藝術碩士(M.F.A.)

重要表演及獲獎經歷
2006 榮獲台灣藝術大學「傑出校友獎」
2003 榮獲中華民國舞蹈學會藝術家風采獎
2001 獲教育部頒發副教授證書
2000-2001 參加文建會主辦「舞躍大地」舞蹈創作比賽藝術創作組
著作分別榮獲金獎及銀牌獎，並獲「國立臺灣體育學院」頒發感謝狀
1993-1998 成立「紫點舞團」奉送國家劇院實驗劇場「灌洞天空」實驗發展，榮獲優異表演團體及經費補助。
1990-1993 獲美國愛荷華大學全額獎學金及費用薪水。
1989 獲選為中華民國青年友好訪問團團員兼舞蹈指導赴澳紐及亞太地區演出。

重要學術著作
◎舞蹈專業期刊發表
2009 出版「以舞蹈系畢業生職業與在職之職業選項及備性特質探討高等教育之芭蕾舞學法研究」JSEP-13(978-986-81466-3-3)
1993-2010 龍騰文化出版之【高中體育課本第二至五冊/舞蹈章節】、及華興書局出版【高職體育課本第一至第五冊/舞蹈章節】
2000 芭蕾舞教學與創作(副教授論文專書)華興書局
1998-1999 國立臺灣體育學院舞蹈系【舞蹈教育系列第二期 / 舞蹈教室之芭蕾舞鞋套入門(1-2)
1994-1997 高邑生活家第四十四期【由七夕而舞劇探討民族舞蹈的未來】、高邑生活家第四十期【直入心扉的藝術—法國瑪琳、馬漢舞團】、表演藝術雜誌第二十七期【不斷成長的瑪琳—舞團觀後感】、表演藝術雜誌第二十三期【融合生涯經驗與想像空間的愛索(150)】
◎舞蹈創作發表
1998-2010 國立臺灣體育學院舞蹈公演編舞數十以上作品及舞劇編排。
2003-2009 參加美國愛荷華大學(IA)舞劇節，編舞及導演芭蕾舞及中國舞教師
2002 受邀參與台灣青年舞團編排與國立台灣交響樂團合作，改編「華裔舞會」開幕舞劇，巡迴全國。
1990-1998 擔任海峽會海外巡迴教師於泰國、南非、愛荷華國教授及編排中國舞作表演。

五、編舞家



編舞家
黃建彪

學歷
荷蘭阿姆斯特丹音樂及舞蹈學院
Erasmus Conservatory Dance Academy 畢業

現任
國立臺灣體育學院體育舞蹈學系專任技術教師副教授級

經歷
1995-2002 國立臺灣體育學院體育舞蹈學系芭蕾舞專任外籍教師
2002 擔任「Dream Birds」之主要舞者獲文建會「舞蹈大地」舞劇比賽之金牌獎
1991-1997 台北芭蕾舞團藝術指導及排練指導
1991 為第一位獲選擔任香港芭蕾舞團編舞之舞者，編作「Happenings」(知名)
1993 獲香港最佳藝術年獎
1990-1994 擔任香港 Dean Wang School of Ballet 舞蹈排練指導
1990 曾榮獲紐約國際芭蕾舞大賽銅牌
1989 獲美國國際芭蕾舞大賽第二名
1987-1992 香港芭蕾舞團首席舞者
1987 日本國際芭蕾舞大賽第三名
1982 荷蘭阿姆斯特丹音樂及舞蹈學院畢業

舞蹈作品
2008 Tears in Heaven
2007 沒有文字的故事、擊愛一生
2006 Betrayed by Freedom
2005 夢境
2002 我與他
2001 女人心事、我的看法
2000 專業舞者
1999 The Dream of Love (愛之詩)
1998 Du the Peak
1997 柯契莉亞、市蘭詩歌
1998 La Luna, E. and E.
1991 Tango 雙人舞



編舞家
石志婷

學歷
美國加州藝術學院舞蹈藝術碩士畢業
California Institute of the Arts, MFA
文化大學舞蹈系畢業
國立台灣藝術大學舞蹈系畢業

現任 和研舞蹈團團長

經歷
2001-2003 擔任奧克蘭芭蕾舞團之首席舞者。
2002-2003 Operetta 現代舞團。
2002 Lily Day 中國現代舞團, Danping Sun Foundation
1997 參加「日本九州國際芭蕾舞大賽」, 編作【冥冥之展】。

海外演出經歷
2006 美國紐約演出「寶島之夜」。
2003 於美國開設「舞蹈藝術大學堂新之研究」講座。
2004 和研舞蹈團「City Lights」美國舊金山海外創作公演
2001-2003 美國奧克蘭芭蕾舞團：
Michael Linné-【Doubt's Happiness】, Robert Garland-【Joplin Dances】,
Gardes Anderson-【L'Amour in Tanziata】, Low Christensen-【Dina】,
Michael Linné-【Emma's】, Ronn Galden-【Mistakenly】。
Val Caniparoli-【Djangles】。 Robert Henry Johnson-【Zairus】。
Reginald Ray-Savage-【Frank Park】。 Frederic Franklin-【Giselle】
2001-2003 Operetta 現代舞團：【Anatara】
2003 Danping Sun Foundation：【Mistakenly 2003】
2003 Lily Day 中國現代舞團, 在「舊金山世界舞蹈節」演出【Si-Qi】。
2003 World Area West：舊金山世界舞蹈節、世界舞蹈教育巡迴【敦煌舞】。
1999-2000 加州藝術學院教學研究所及教授聯系：
Sean Greene-【Anthony Lopez】。
Beth Brady-【Giselle】

舞蹈作品
2010 每伴兒童基金會【鼓舞風情】
原住民族劇團表演團演出【生命之河】
故宮、李維麟開幕式【鼓舞聖歌】、【聖舞春秋】
嘉義市城市之書揚華記會【鼓舞風情】、【讀書】

六、演奏者



編舞家
江映慧

學歷
臺北藝術大學舞蹈創作研究所
國立臺灣體育學院體育舞蹈學系第九屆畢業生
嘉義女子高級中學音樂班
嘉義市立嘉義國中舞蹈班

演出經歷
2009 代表學校參加舞蹈大地傳真作品巡迴演出，演出年度大獎【伶袖袖 唯鼓動】
2007 參與臺灣體育學院舞團公演〈圓起樓打圍牆〉，演出作品【花塔】
2003 和研舞蹈團「臉之Middle」主要舞者，並擔任排練助理
2002 參與嘉義市編舞節「白曾公主兒童芭蕾舞劇演出，飾演蝴蝶仙子

創作經歷
2010 嘉義市學生舞蹈比賽國中民俗舞，個人舞編劇作品【羞羞嫩草】
2010 高雄市苓雅國中舞蹈班成果展，編劇作品【極盡東風】
2010 參與聖堂子編劇作品【偶】
2009 參與和研舞蹈團年及公演編劇作品【飛馳】
2009 參與國立臺灣體育大學體育舞蹈創作比賽編劇作品【嘯、長風】
2008 參與國立臺灣體育大學體育舞蹈學系第九屆畢業公演
〈邊界...在銀禧這夜〉，編劇作品【銀】、【心弦】
2007 參與國立臺灣體育學院第四屆舞賽舞蹈創作比賽編劇作品【銀】

獲獎經歷
參與國立臺灣體育大學體育舞蹈創作比賽
編劇作品【嘯、長風】榮獲應賽獎創作比賽佳作
參與國立臺灣體育學院第四屆舞賽舞蹈創作比賽，
編劇作品【銀】榮獲第四屆應賽獎創作比賽佳作



演奏者
黃清菊

學歷
美國北卡羅萊納州州立大學Carrington University
音樂學士
美國北卡羅萊納州East Carolina University
鋼琴教學、鋼琴伴奏雙碩士

現任
國立臺灣體育學院體育舞蹈學系音樂科專任教師
國立文華高中音樂班音樂科專任教師
嘉信經學院音樂教師





演奏者
林佳慧

學歷
曉明女中音樂班
澳洲昆士蘭皇家音樂學院
澳洲昆士蘭理工學院兒童音樂教育

任教
澳洲昆士蘭小學音樂教師
永生基督書院
蕨格(Weger) 英語小學英文合唱團指導教師及伴奏
弘文中學英語實驗班音樂教師
私立五人高中附屬國中英語實驗班音樂教師
清水國中音樂班



七、舞序及舞作『芭蕾饗宴』



八、舞作“Home”及『秘色』



九、舞作“White Box”『白』及『伴·旅』

【White Box】白

編舞者：黃建彪
舞者：劉婉茹、張志凱
演奏者：黃清菊老師
現場演奏一月多芬@小鋼琴第八號鋼琴奏鳴曲【悲憤】第二、三樂章
舞意：Love just like roses.
Love can be without words.
Love without sweet and sorrow.
Love came from your heart not your head.
Love is Love.
愛像玫瑰
愛沒有文字
愛介於甜蜜與悲傷間
愛來自心中
愛即是單純的愛而已
服裝：黃建彪，全國舞蹈戲劇服裝公司
(感謝黃建彪老師提供服裝)
鋼琴伴奏：黃清菊老師
道具製作：賴輝杜先生



天生條件良好，
線條優美的婉茹，
對於舞是努力不懈，
默默付出的她而言，
看著你每一次的訓練過程中
不斷自我要求及挑戰之下，
從古典芭蕾舞的身體能力
逐漸轉化成現代芭蕾舞的表現質地，
除了無比讚賞外，
更為妳感到榮幸，
殷殷期盼妳成為
未來舞壇光芒的明日之星！加油！
支持你的Lina老師

【伴·旅】

編舞者：羅雅柔
舞者：劉婉茹、張恩涵、劉怡方、陳青濂、陳玟伶、呂珮婷、甘幸靈、何宇平、黃平、趙敦毅、余哲宇
舞意：生命中因為有你，豐富了我的心
段一 尋找那...記憶中...短暫的相遇...享受浪漫
段二 在互相比較，競爭，忌妒敵對中...享受友誼
段三 只要相伴，你我不孤單...享受快樂
段四 失去伴侶，寂寞難耐的瞬間...享受孤獨
人生旅程中，友誼使彼此相扶、相承、相托、相佐。
在每一個起點，伴你在旅程中，攜手相伴，享受當下，
迎接充滿無限魅力的未來。
長笛演奏：林佳慧老師
鋼琴伴奏：黃清菊老師
道具製作：賴輝杜先生
影片剪接：孫玉軒
服裝：羅雅柔，全國舞蹈戲劇服裝公司
(感謝羅雅柔老師提供服裝)



十、舞者介紹



舞者

張恩涵



陳玟伶



呂珮婷



何宇平



劉怡方



黃平



余哲宇



趙敦毅



宮銘祥



張志凱



甘幸靈



陳青濂



趙芷菁





十一、贊助廠商



祝 動舞藝專任教師 婉茹老師 演出成功
 動舞藝 遠蓉老師及全體師生賀
 地址：臺中市大同街106號
 電話：04-24737341

祝 婉茹老師 演出成功
 昱翔中醫黃醫師賀
 地址：臺中市成都路250號
 電話：04-25149418

全國舞蹈戲劇服裝公司

台北店：台北市漢中街108號
 Tel: 02-2887198 Fax: 02-28880118
 中壢店：中壢市環北路313號
 Tel: 03-4331698 Fax: 03-4338442
 台中店：台中市中港路一段116-7號
 Tel: 04-23220378 Fax: 04-23212121
 台南店：台南市西門路四段383號
 Tel: 06-2811038 Fax: 06-2812018
 高雄店：高雄市苓雅區中山二路382號
 Tel: 07-3374118 Fax: 07-3374228



國立臺灣體育學院 黃錫老師
 台中市立光明國中 黃妙姐社長
 曾慧婷老師
 達榮紙器廠股份有限公司 曾豐禔先生
 青蓮舞蹈團 張清蓮老師
 好帥旅行社 羅至芳先生
 優美國際旅行社有限公司

祝 婉茹【城望芭蕾】演出成功！



最愛你的家人
 切切 爸爸 二叔 二嬸 三叔 小姨 寶



十二、特別感謝



玖、簡易節目單—三折式〈設計者：張恩滋〉

· 序 幕 ·

最美的時光莫過於
幕起燈亮的瞬間
感動的心靈
總是沉澱於幕落燈暗的那一剎那
舞蹈之美
即在與各領域間相互交織的對話
以及不斷觸碰你我最深層的心
感謝您今晚的蒞臨
與我們一同穿梭這難忘的
· 域望芭蕾 ·

演出職掌表

演出人—劉婉茹
指導教授、藝術總監—羅雅柔
執行製作—黃怡婷
舞台監督—黃鈺若
文宣公開組—陸深芸
業務組—劉婉茹、丁 瑤
前台組—張恩滋、許庭寧
總務組—劉婉茹、蔡靖淳
演出組—劉婉茹、黃鈺若
器材道具組—孔慶樺
場地及攝錄影組—黃均婷
音樂控制—楊佳真
美術設計—陳遠超
海報設計—劉嘉芳
節目冊設計—張恩滋
燈光設計—洪國城

特別感謝蔡孟誠學長熱情贊助

國立臺灣體育學院體育舞蹈碩士班—劉婉茹畢業製作

域望芭蕾

臺中市立港區藝術中心演藝廳
2011.01.28 Sat 19:30
國立竹北高級中學
2011.02.05 Fri 19:00

【舞序】

芭蕾餐宴
Home
秘色
中场休息
White Box
伴·林

【芭蕾餐宴】

改編者 羅雅柔
編舞者 劉婉茹
舞者 劉婉茹、趙昱菁、何宇平、余哲宇、
富銘祥、張志凱
舞 意 以宮廷芭蕾與古典芭蕾之融合，
描述愛人與愛人間吸引及呼應之關係，
並且從中展現各段愛人之舞蹈技巧
音 樂 Naxos/Decca / New Year's Concert 2011 Vienna 維也納
2011 年新年音樂會
(New Year's Concert 2011 Vienna Palace Hall with ballet)
服 裝 林秉豪 (感謝台北室內芭蕾舞團提供服裝)
影片參考來源: Naxos/Decca /
New Year's Concert 2011 Vienna 維也納
2011 年新年音樂會 (New Year's Concert 2011 Vienna Palace Hall with ballet)
http://www.naxos.com/music/titles/1279187.htm?source=mp4-new_year_musical

【Home】

編舞者: 石志婷
舞者: 劉婉茹
舞 意: 我在亮處, 也在暗處...
音 樂: Marek's O Espirito An Paz
服 裝: 黃建彪, 全國舞蹈戲劇服裝公司
(感謝夏佳微學姐提供服裝)
影片剪接: 孫五軒

【秘色】

編舞者: 江映慈
舞者: 劉婉茹, 呂凱庭, 陳致伶
舞 意: 將思念注入畫中, 以身為筆, 為墨,
細細琢磨, 一一描繪, 化做彩霞化為梅,
盛開綻放, 成就最美。
音 樂: 天幻蕭音-張維良, 聲音圖案-何訓田
服 裝: 程芳菱
動畫影像製作: 張紹承 張永嫻
人體彩繪畫者: 陳遠超

【White Box】白

編舞者: 黃建彪
舞者: 劉婉茹, 張志凱
演奏者: 黃清菊老師
現場演奏—貝多芬《小鋼琴八號鋼琴奏鳴曲【遺情】第二、三樂章

舞 意:
Love just like roses,
Love can be without words,
Love within sweet and sorrow,
Love come from your heart not your head,
Love is Love,
愛像玫瑰
愛沒有文字
愛介於甜蜜與悲傷間
愛來自心中
愛即是單純的愛而已
服 裝: 黃建彪, 全國舞蹈戲劇服裝公司
(感謝黃建彪老師提供服裝)
鋼琴伴奏: 黃清菊老師
道具製作: 賴輝杜先生

【伴·林】

編舞者: 羅雅柔
舞者: 劉婉茹, 張恩滋, 劉怡方, 陳青潔,
陳致伶, 呂凱庭, 甘孝靈, 何宇平,
黃 平, 趙致毅, 余哲宇
舞 意:
生命中因為有伴, 豐富了你的心
段一 尋找那...記憶中...短暫的相遇
—享受浪漫
段二 在互相比較、競爭, 忌妒敵對中
—享受友誼
段三 只要相伴, 你我不孤單
—享受快樂
段四 失去伴侶, 寂寞難耐的瞬間
—享受孤獨
人生旅程中, 友誼使彼此相扶、相承、相伴、
相依, 在每一個起點, 伴侶在旅程中, 攜手相
伴, 享受當下, 迎接充滿無窮魅力的未來。
長笛演奏: 林佳慈老師
鋼琴伴奏: 黃清菊老師
道具製作: 賴輝杜先生
影片剪接: 孫五軒
服 裝: 羅雅柔, 全國舞蹈戲劇服裝公司
(感謝羅雅柔老師提供服裝)



拾、竹北場票卷〈設計者：張恩滋〉

拾壹、工作證〈設計者：張恩滋〉

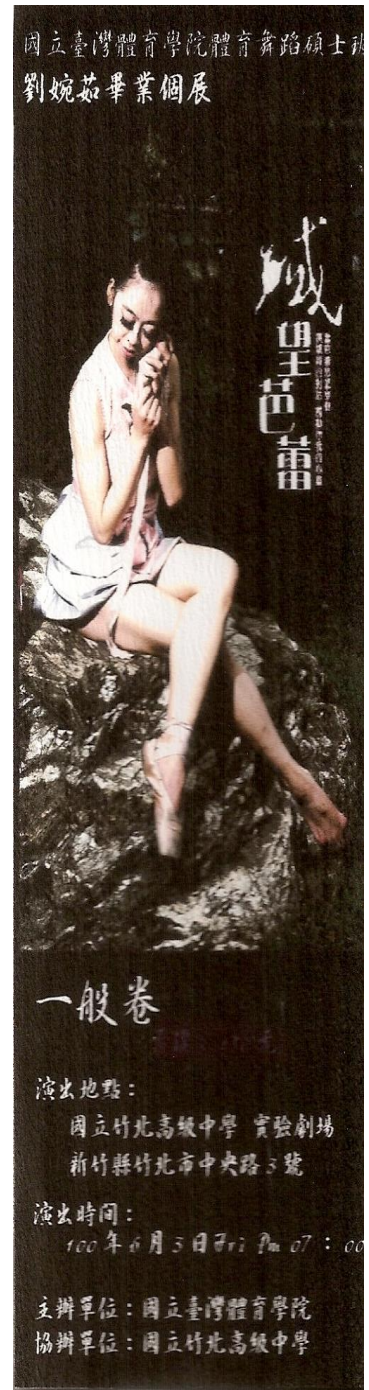
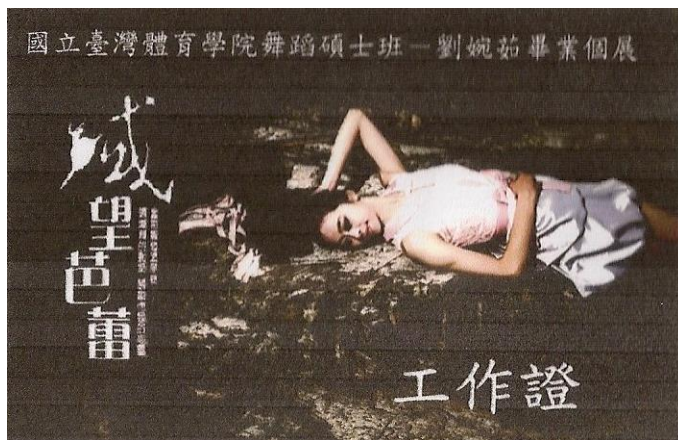

附錄四 臺中場演出—觀眾席位置劃分圖

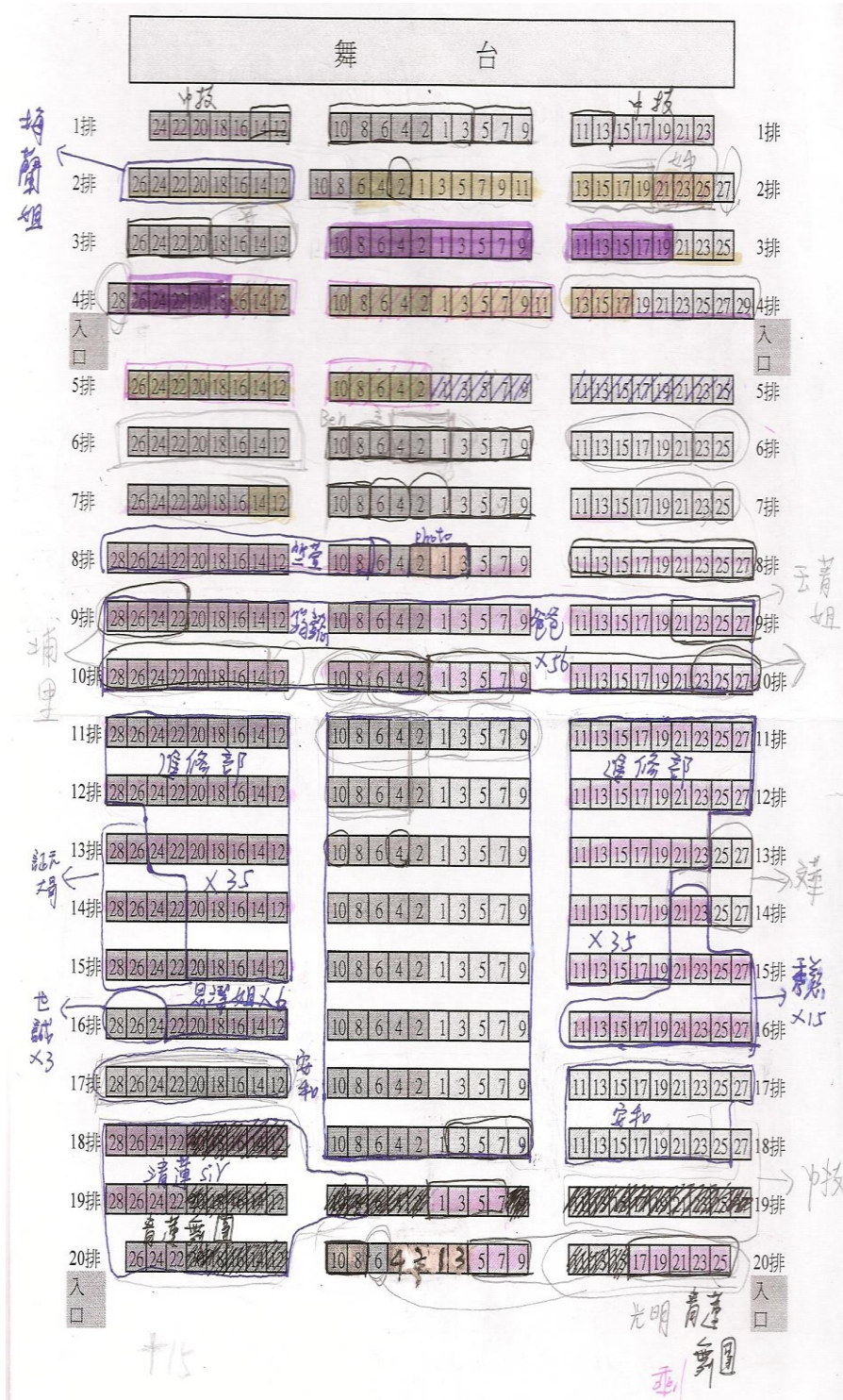

附錄五 臺中場演出購票單

2011 國立臺灣體育學院體育舞蹈學系暨碩士班

【域望芭蕾】—劉婉茹畢業個展



演出時間：2011年5月28日<六> 19:30

演出地點：臺中市立港區藝術中心演藝廳

◎ 購票單 (含接駁車資—200元)

購票單位	負責人	張數	總結	聯絡方式

◎ 購票單 (不含接駁車資—50元)

購票單位	負責人	張數	總結	聯絡方式

*請於5月12日前將購票回覆單傳真至 04-22253417 或撥打 04-

22213108 轉 2079 (丁瑀同學)

*誠摯地邀請您與我們共襄盛舉~~期待您的蒞臨參與~~

附錄六 觀眾意見調查表

2011 國立臺灣體育學院 體育舞蹈學系碩士班

劉婉茹畢業個展【域望芭蕾】—意見調查表

親愛的朋友，感謝您今天的蒞臨，觀賞後請您不吝於給我們批評指教，以供日後改進之參考，您寶貴的建議是我們進步的動力，謝謝您的支持與合作！

- 請問您觀賞的場次是？
 5/28(六) 台中場 6/3(五) 竹北場
- 請問您是第幾次觀賞國立臺灣體育學院舞蹈系碩士班畢業展演的演出？
 第一次 第二次 三次以上
- 請問您是經由何種管道得知【域望芭蕾】的演出訊息？
 海報 朋友同學 舞蹈社 網路 其他_____
- 對於今晚演出的舞碼，您最喜歡的舞作是？(可複選)
 芭蕾饗宴 Home 秘色 White Box 伴·旅
原因：_____
- 請問您最滿意整場演出的哪一個部份？(可複選)
 舞者表現 編舞方式 燈光 音樂 服裝 道具佈景
 多媒體影像 文宣品 服務態度 其他_____
原因：_____
- 對於今晚演出的舞碼，您認為有哪些部分需要改進？(可複選)
 舞者表現 編舞方式 燈光 音樂 服裝 道具佈景
 多媒體影像 文宣品 服務態度 其他_____
原因：_____
- 今晚演出讓您最印象深刻或最想談論的部份是？

感謝您抽空填寫這份問卷，最後希望能留下您的基本資料，以方便我們能將未來的演出資訊寄給您，再次感謝您的觀賞與支持！

姓名：_____ 性別：男 女
年齡：_____ 職業：_____
E-mail：_____
Facebook：_____

*煩請填妥後將問卷交給前台工作人員，謝謝您的配合！祝您有個愉快的夜晚！

附錄七 燈光師基本資料簡介

洪國城

現任:

國立台灣戲曲學院劇場藝術學系專任教師
國立台灣戲曲學院光合作社指導老師
靜力劇場團長
非常深藍藝術工作室技術總監
台原偶戲團技術總監

學歷:

國立台北藝術大學劇場藝術學系碩士 主修燈光設計
國立台北科技大學電機系學士

經歷:

蕭靜文舞團舞者
民間全民電視燈光師
幕後企業研發部工程師/維修部主任
青創會第二屆藝術家
台北市城門光芒藝術家
全國燈會藝術燈區藝術家
南海藝廊書香創意市集藝術家

證照:

台北市政府建設局甲種電匠合格證
中華民國乙級室內配線技術士證
中華民國一般手工電焊 A1F2 丙級技術士證
中華民國一般手工電焊 A1H2 丙級技術士證
廣電基金成音班證書
中華民國紅十字會水上安全救生員證書
國民體能推廣教室體能指導員證書
中華民國紅十字會 CPR 證書

經常擔任國內各藝術節及劇場演出之燈光設計、電力規劃、舞台監督、技術指導、影像設計、裝置藝術等重要職務，並隨團參加美國、新加坡、法國、泰國、澳門、中國、土耳其等藝術節演出。燈光設計作品多樣，目前致力研究『燈光肢體劇場』創作之美學，使應用於建築、環境空間、舞蹈、戲劇、音樂、觀眾互動、跨界肢體等。

工程背景:

• 研發 DMX512(RS485)之相關周邊產品如：燈光控制器、數位類比轉換器、數位式調光器、固態繼



電器等。

- 負責 ETC、STRAND、LSC、SMI…等國內外各廠牌之燈光控制系統維修。
- TVBS、中天電視台、聯維電視台、八大電視台等燈光系統整合工程師。
- 參與各項劇場、演唱會之燈光工程及設計執行。
- 負責國內各場地如：台灣藝術教育館、台中市立文化中心、彰化縣立文化中心、澎湖縣立文化中心、金門縣立社會教育館等音響、燈光、懸吊系統之保養維護。

電力規劃設計：

- 2010 台北國際花卉博覽會大型演出電力規劃設計
- 2009 聽障奧運電力規劃設計
- 2007 全國燈會電力規劃設計

裝置藝術作品：

- 2010 全國燈會祈願燈區藝術家，發表作品「庭燎之光」、「花現光廊 2010」
- 2007 全國燈會藝術燈區藝術家，發表作品「花現·綠光」
- 2006 南海藝廊-牯嶺街書香創意市集藝術家，發表作品《框》。
- 2004 台北建城 120 年~城門的光芒藝術家，發表作品「光旅」。

燈光設計作品：

- 2013 國立台灣戲曲學院劇場藝術學系邀演製作《深夜食堂》，於桃園廣藝中心演出。
- 2012 台原偶戲團《人間影》，於國家劇院實驗劇場演出。
- 2012 國立台灣戲曲學院劇場藝術學系學年製作《深夜食堂》，於國光劇場演出。
- 2012 國立台灣體育運動大學舞團巡演《悅》，於台北城市舞台、台中中山堂、高雄至德堂演出。
- 2012 海山戲館《阿隆的苦戀歌》，於台北大稻埕戲苑演出。
- 2012 海山戲館《美女與野獸》，於台北水源劇場演出。
- 2011 靜力劇場《日火擊光》，於花蓮東華大學演藝廳演出。
- 2011 海山戲館《魁儡》，於台北大稻埕戲苑演出。
- 2011 台原偶戲團《Taipei by Night》，於台北電影主題公園演出。
- 2011 國立台灣戲曲學院劇場藝術學系學年製作《前進!?!越來越難集中精神》，於國光劇場演出。
- 2011 國立台灣體育運動大學研究所畢業公演《域望芭蕾》，於台中港區藝術中心演出。
- 2010 台原偶戲團《淚痣圖》，於文山劇場演出。
- 2010 台原偶戲團《朝聖之行》，於納豆劇場演出。
- 2009 莊國鑫原住民舞蹈實驗劇場《高砂》，於花蓮原住民文化館演出。
- 2009 台原偶戲團《淚痣圖》，於納豆劇場演出。
- 2009 靜力劇場《光籽》，於花蓮創意文化園區演出。
- 2008 國立台灣戲曲學院《牡丹風華》，於城市舞臺演出。
- 2008 靜力劇場《光靈影祭》，於花蓮松園演出。

- 2008 台原偶戲團《戲箱》，於中山堂演出。
- 2008 台原偶戲團《絲戀》，於中山堂演出。
- 2007 靜力劇場年度公演《光骸》，於牯嶺街小劇場演出。
- 2007 慶美園《白鯉傳奇》，於新竹縣立文化局演出。
- 2007 黃海岱紀念展展場與演出場地燈光設計，於華山文化園區展出。
- 2007 靜力劇場關渡藝術節公演《光痕》，於台北藝術大學演出。
- 2007 台原偶戲團《重別》，於國家劇院實驗劇場演出，並巡迴北京、上海藝術節演出。
- 2007 蘭庭崑劇團《尋找遊園驚夢》，於華山文化園區演出。
- 2007 莊國鑫原住民舞蹈實驗劇場《瘋年祭》，於花蓮客家民俗會館演藝廳演出。
- 2007 台原偶戲團《絲戀》，於國家劇院實驗劇場演出，並巡迴土耳其藝術節演出。
- 2006 台灣春風歌劇團《玫瑰賊》，於台北紅樓劇場演出。
- 2006 靜力劇場年度公演《光合作用》，於華山文化園區維修工廠演出。
- 2006 納豆劇團《兩個世代》，於國家劇院實驗劇場演出。
- 2006 發表個人『燈光劇場』作品《道》，於台北藝術大學戲劇廳演出。
- 2006 邱素貞/謝杰樺舞蹈創作展《自畫痕》，於台北藝術大學舞蹈廳演出。
- 2006 大稻埕偶戲館《老鼠娶親》，參加新加坡華人藝術節於 Esplanade 演出。
- 2006 稻草人藝術舞蹈團年度公演《偶加伊-三之舞》，全省巡迴。
- 2005 靜力劇場年度製作《光流冥體》，於皇冠小劇場演出。
- 2005 發表個人『燈光劇場』作品《太極》，於台北藝術大學戲劇廳演出。
- 2005 聲動劇場年度公演《天亮之前》，於紅樓劇場演出。
- 2005 稻草人藝術舞蹈團年度公演《無獨有貳》，全省巡迴。
- 2005 發表個人『燈光劇場』作品《阿力神》，於台北藝術大學舞蹈廳演出。
- 2005 青創會《Fear Not》，與跨界藝術家共同於皇冠小劇場演出。
- 2004 發表個人『燈光劇場』作品《夜。光影對話》，於台北藝術大學舞蹈廳演出。
- 2004 主悅舞團年度公演《出入境》，於台灣藝術教育館演出。
- 2004 大稻埕偶戲館《朝聖之行》，參加澳門藝穗節於魷仔碼頭演出。
- 2004 靜力劇場年度公演《光道》，於華山文化園區果酒禮堂演出。
- 2004 白舞寺當代舞團年度展演《看天河》，於皇冠小劇場演出，並巡迴宜蘭北城莊、花蓮松園等地。
- 2004 稻草人藝術舞蹈團年度公演《武俠傳奇》、《消失的 ATAYA》，於華山創意文化園區、台中 21 號倉庫、左中劇場演出。
- 2004 聲之動《端午紅樓會》，新融合世界音樂、舞蹈、戲劇、彩繪儀式等，於紅樓劇場演出。
- 2003 大稻埕偶戲館年度製作《秋夜梧桐雨》，於國家劇院實驗劇場演出。
- 2003 新寶島視障者藝團第二屆顏色狂想藝術節《停看聽》，於新寶島小劇場演出。
- 2003 於國家劇院新點子創作演出中，擔任新生代編舞家陳怡靜作品《越光 1 1/2》之燈光設計，於實驗劇場演出。
- 2003 稻草人藝術舞蹈團年度公演《武俠傳 2-暗藏玄機》，於誠品書店台南店演出。
- 2003 白舞寺當代舞團年度展演《七匡乙咚》，於皇冠小劇場演出，並巡迴宜蘭文化中心

- 心、台北市北區客家文化會館等地。
- 2003 蕭靜文舞蹈團年度巡演《蔡瑞月的舞蹈風華》，於台南文化中心演出。
- 2003 差事劇團-書寫意象劇場~系列一《水手》、系列二《暗潮》、演詩《靈魂的口袋》、《候車站》，於差事小劇場演出。
- 2003 石岡媽媽劇團年度巡演《心中的河流》，於南投縣文化局、華山藝文特區烏梅酒廠演出。
- 2003 聲動劇場創團首演《河唱》，於華山藝文特區音樂館、交通大學演藝廳、海洋大學演藝廳等地演出。
- 2003 黃文淵面具個展《出面》，於華山藝文特區果酒禮堂一樓展出。
- 2002 非常深藍藝術工作室光與舞蹈共同創作之年度作品《光、呼吸、身體》，於華山藝文特區烏梅酒廠演出。
- 2002 光環舞集-觀音聽舞系列~《聲音書寫》，於實驗劇場首演，並全省巡迴。
- 2002 稻草人藝術舞蹈團年度公演《武俠傳-序章》，於誠品書店台南店演出。
- 2002 白舞寺當代舞團年度展演《白色的狂嘯》，於宜蘭北城莊戶外首演，並於十方樂集、台北市北區客家文化會館等地演出。
- 2002 欣悅舞團年度公演《舞之饗宴》，於台北縣立文化中心演出。
- 2002 嘉義女中舞蹈班畢業公演《閩房點燈》，於嘉義市文化局演出。
- 2002 差事劇團年度製作-帳棚戲《霧中迷宮》，於華山藝文特區演出。此戲碼並獲邀參加 2002 澳門藝穗節之環境劇場演出，地點為魑仔越南難民營。
- 2002 石岡媽媽劇團年度巡演《心中的河流》，於台中縣立文化中心演出。
- 2001 光環舞集-觀音聽舞系列~《肢體延伸》，於光環排練場演出，並全省巡迴及參加國內藝術節之演出。
- 2001 蕭靜文舞蹈團年度製作《甜蜜感官的三種跳蚤市場》，於華山藝文特區烏梅酒廠演出。
- 2001 以色列接觸即興編舞家 Israeli-Ilanit Tadmor 與國內光環舞集、古名伸舞團、接觸即興編舞者楊銘隆、作曲家陳揚、音樂創作人林慧玲等藝術工作者的集興結合《A Playing Paradise for Contact Improvisation》，於皇冠小劇場演出。

舞台設計作品：

- 2007 靜力劇場年度公演《光骸》，於牯嶺街劇場演出。
- 2007 靜力劇場關渡藝術節公演《光痕》，於台北藝術大學演出。
- 2006 靜力劇場年度公演《光合作用》，於華山文化園區維修工廠演出。
- 2005 靜力劇場年度製作《光流冥體》，於皇冠小劇場演出。
- 2004 靜力劇場年度公演《光道》，於華山文化園區果酒禮堂演出。
- 2003 新寶島視障者藝團第二屆顏色狂想藝術節《停看聽》，於新寶島小劇場演出。
- 2002 非常深藍藝術工作室《光、呼吸、身體》，於華山藝文特區烏梅酒廠演出。

舞台監督：

- 2007 台原偶戲團《重別》巡迴北京、上海藝術節演出。
- 2007 台原偶戲團《絲戀》，巡迴土耳其藝術節演出。
- 2006 大稻埕偶戲館《老鼠娶親》，參加新加坡華人藝術節於演出。
- 2006 稻草人藝術舞蹈團年度公演《偶加伊-三之舞》，全省巡迴。

- 2005 聲動劇場年度公演《天亮之前》，於紅樓劇場演出。
- 2005 稻草人藝術舞蹈團年度公演《無獨有貳》，全省巡迴。
- 2004 大稻埕偶戲館《朝聖之行》，參加澳門藝穗節於氹仔碼頭演出。
- 2004 白舞寺當代舞團年度展演《看天河》，於皇冠小劇場演出，並巡迴宜蘭北城莊、花蓮松園等地。
- 2004 稻草人藝術舞蹈團年度公演《武俠傳奇》、《消失的 ATAYA》，於華山創意文化園區、台中 21 號倉庫、左中劇場演出。
- 2004 聲之動《端午紅樓會》，新融合世界音樂、舞蹈、戲劇、彩繪儀式等，於紅樓劇場演出。
- 2003 蕭靜文舞蹈團年度巡演《蔡瑞月的舞蹈風華》，於台南文化中心演出。
- 2003 台北縣三峽《藍染節》。
- 2003 聲動劇場首演《河唱》，於華山藝文特區音樂館、交通大學演藝廳、海洋大學演藝廳等地演出。
- 2002 非常深藍藝術工作室光與舞蹈共同創作之年度作品《光、呼吸、身體》，於華山藝文特區烏梅酒廠演出。
- 2000 台北國際龍舟錦標賽。
- 1999 台北市殘障協會年度公演《第三屆弦月之美》。

燈光技術指導：

- 2006 大稻埕偶戲館《老鼠娶親》，參加新加坡華人藝術節於演出。
- 2005 靜力劇場年度製作《光流冥體》，於皇冠小劇場演出。
- 2005 聲動劇場年度公演《天亮之前》，於紅樓劇場演出。
- 2004 主悅舞團年度公演《出入境》，於台灣藝術教育館演出。
- 2004 大稻埕偶戲館《朝聖之行》，參加澳門藝穗節於氹仔碼頭演出。
- 2004 大稻埕偶戲館年度製作《秋夜梧桐雨》，於國家劇院實驗劇場演出。
- 2003 白舞寺當代舞團年度展演《七匡乙咚》，於皇冠小劇場演出，並巡迴宜蘭文化中心、台北市北區客家文化會館等地。
- 2004 蕭靜文舞蹈團年度巡演《蔡瑞月的舞蹈風華》，於台南文化中心演出。
- 2003 差事劇團~書寫意象劇場~系列一《水手》、系列二《暗潮》、演詩《靈魂的口袋》、《候車站》，於差事小劇場演出。
- 2003 石岡媽媽劇團年度巡演《心中的河流》，於南投縣文化局、華山藝文特區烏梅酒廠演出。
- 2003 聲動劇場創團首演《河唱》，於華山藝文特區音樂館、交通大學演藝廳、海洋大學演藝廳等地演出。
- 2001 光環舞集《神曲》首演及全省巡迴。
- 2000 光環舞集《斷層》首演、全省巡迴並於 2001 年隨團赴美國紐澤西藝術節、紐約台北劇場、法國巴黎馬恩河谷藝術節演出。
- 2000 光環舞集《黑潮》全省巡迴及新加坡國際藝術節演出。

表演作品：

- 2005 靜力劇場《光流冥體》演員，於皇冠劇場演出
- 2003 國家劇院新點子創作陳怡靜作品《越光 1 1/2》男舞者，於國家劇院實驗劇場演出。

- 2000 蕭靜文舞團台北藝術節《大草原》男舞者，於台北市社教館演出。
- 1998 蕭靜文舞團年度展演《女性大地》男演員，於台灣藝術館首演並全省巡迴演出。
- 1995 蕭靜文舞團《城市少女歷險記》男舞者，於台北市立美術館廣場首演，並巡迴台中及高雄文化中心之戶外廣場。

音樂剪輯作品：

- 2006 『燈光劇場』作品《道》，於台北藝術大學戲劇廳演出。
- 2005 『燈光劇場』作品《太極》，於台北藝術大學戲劇廳演出。
- 2005 『燈光劇場』作品《阿力神》，於台北藝術大學舞蹈廳演出。
- 2003 新寶島視障者藝團《停手看聽》，於新寶島小劇場演出。
- 2003 國家劇院新點子創作陳怡靜作品《越光 1 1/2》，於國家劇院實驗劇場演出。

影像創作作品：

- 2006 『燈光劇場』作品《道》，於台北藝術大學戲劇廳演出。
- 2005 焦點舞團創團公演《Set and Reset/Reset》，於台北藝術大學舞蹈廳演出。
- 2005 『燈光劇場』作品《太極》，於台北藝術大學戲劇廳演出。
- 2004 『燈光劇場』作品《夜。光影對話》，於台北藝術大學舞蹈廳演出。
- 2003 新寶島視障者藝團《停手看聽》，於新寶島小劇場演出。

參與創作演出獲獎提名紀錄

第六屆台新藝術獎提名

靜力劇場『光骸』 演出職稱:製作人/導演/燈光設計

嘉義縣政府『嘉義藝術燈會』 演出職稱:燈光設計

台原偶戲團『絲戀』 演出職稱:燈光設計

蘭庭崑劇團『新古典崑劇—尋找遊園驚夢』 演出職稱:燈光設計

第五屆台新藝術獎提名

納豆劇團『兩個時代』 演出職稱:燈光設計

第三屆台新藝術獎提名

白舞寺『看天河』 演出職稱:燈光設計

差事劇團『潮暗』 演出職稱:燈光設計

附錄八 【域望芭蕾】演出企劃書

2011 國立臺灣體育學院體育舞蹈學系暨碩士班
【域望芭蕾】—劉婉茹畢業個展



指導單位：教育部

主辦單位：國立臺灣體育學院

承辦單位：國立臺灣體育學院體育舞蹈學系暨碩士班

協辦單位：臺中市立港區藝術中心演藝廳

連絡人：劉婉茹

連絡電話：04-22213108 轉2079

目 錄

壹、國立臺灣體育學院舞蹈系所簡介	2.
貳、演出活動年表	3.
參、2010 公演實施計畫	4.
肆、演出動機	5.
伍、演出舞碼內容	6.
陸、演出執掌表	7.
柒、演出人簡介	8.
捌、藝術總監/指導教授簡介	13.
玖、編舞家簡介	14.
拾、演奏家簡介	19.
拾壹、經費概算表	20.
拾貳、演出工作進度表	21.
拾參、演出工作分配組織表	23.

壹、國立臺灣體育學院體育舞蹈系所簡介

一、設系簡介

國立臺灣體育學院創立以來，即在五年制及三年制之體育科設有舞蹈專長組，40年來培育無數優秀的舞蹈教育從業人才。由於辦學優異，自1994年起奉教育部核准由原體育科舞蹈組獨立五專舞蹈科，1996年8月起升格改制學院，奉准成立四年制舞蹈系，秉持拓展舞蹈多元教育的宗旨，積極培育全方位之舞蹈專業人才，推展舞蹈的多元教育，期成為台灣中部地區培育專業舞蹈人才的主流。致力於拓展國際宏觀的舞蹈教育指標，著重軟、硬體設備，延聘國內外專業師資，陣容堅強，現有留美、歐之博、碩士教師，以發揚臺灣舞蹈之美及推展國際文化交流為經營目標。

二、演出目標

呈現多元化的創作風格，成為一個具豐沛創造力的演出節目，融合本土與世界性。強調以肢體創作開發舞蹈新觀念為主要目標，演出多元化舞蹈，並呈現經過多方面的舞蹈訓練之碩士班優秀表演者之展現平台。藉著舞蹈創作及相關活動之推展，豐富台灣文化，充實國人精神生活，拓展國際間的文化交流，期能開創新世紀新舞風。

三、發展策略

以台中為根源，創立中台灣第一個專業舞蹈碩士班，除每年定期巡迴外，更積極參與國外演出，促進國際交流，提升國際知名度。

延聘國內外優良師資，給予團員不同風格的訓練，以呈現多元化的舞蹈語彙。保存既有的優秀舞作，並精選重現芭蕾舞劇等曠世巨作及本土青年舞蹈家之新興創作，提升台灣藝術與文化水平。

四、教育目標

1. 培養舞蹈教育及推廣人才。
2. 培養舞蹈專業表演及創作人才。
3. 培養舞蹈理論研究人才。
4. 培養舞蹈藝術行政人才。

貳、演出活動年表

- 2010年11月-12月 與國立台灣交響樂團合作於日月潭、台中、高雄、台北等地巡迴公演—大型原住民現代芭蕾舞劇【蛇郎君】，演出共計五場。
- 2010年01月 碩士班表演組【凝視速光】畢業個展於台中共計一場。
- 2009年11月 於台中、台北、高雄等地巡迴公演，演出共計三場。
- 2009年05月 碩士班表演組【京天動地】畢業個展於台中共計一場。
- 2009年04月 碩士班表演組【絕代雙嬌】畢業個展於台中共計一場。
- 2008年11月-12月 於台南、台北、台中等地巡迴公演，演出共計三場。
- 2008年10月 碩士班表演組【黑的記憶】畢業個展於台中共計一場。
- 2008年05月 碩士班表演組【我們之間】畢業展於台中共計一場。
- 2008年03月 應邀參加美國國際舞蹈節演出。
- 2007年11月-12月 於台中、美國堪薩斯州等地巡迴公演。
- 2007年05月 碩士班表演組【夢幻風華】畢業個展於台中共計一場。
- 2006年12月 於台中、台北、高雄等地巡迴公演，演出共計三場。
- 2006年10月 於95全民運動會記者會演出
- 2006年03月-04月 大學校園巡迴演出(嘉南大學、逢甲大學)
- 2005年11月 於台中、台北、高雄、員林、霧峰、中壢等地巡迴公演，演出共計七場。
- 2004年10月 於台中、台北、員林、台南等地巡迴公演，演出共計五場。
- 2003年10月 首度與國立台灣交響樂團合作，採現場伴奏方式演出「2003舞蹈音樂巡迴公演」—「梭」，於北中南等地演出，共計六場。
- 2003年05月 主辦全國大專運動會開幕式及閉幕式舞蹈表演。
- 2002年10月 應邀參加全國地政杯開幕式大會表演。
- 2002年09月 應邀參加全國「體育節」表揚大會舞蹈演出。
- 2001年04月 於台北、台中、高雄等地巡迴公演，演出共計三場。
- 2000年04月 於台北、新竹、台中、高雄等地巡迴公演，演出共計四場。

參、2011 公演實施計畫

一、主 旨：

1. 展現學生訓練舞蹈專業演出及編創能力。
2. 提升藝術欣賞水準，推廣舞蹈社教功能。
3. 展現本校舞蹈教學成果及特色。
4. 促進國際舞蹈藝術交流。

二、組織方式：由國立臺灣體育學院體育舞蹈學系碩士班研究生進行行

政製作及節目排練並邀請國內知名編舞家進行節目編排。

三、指導單位：教育部

四、主辦單位：國立臺灣體育學院

五、承辦單位：國立臺灣體育學院體育舞蹈學系暨碩士班

六、協辦單位：國立臺中市立港區藝術中心—演藝廳

七、演出時間/地點：

100 年 05 月 28 日（週六）7：30 PM 臺中市立港區藝術中心演藝廳

肆、演出動機

舞蹈學習不僅重於技巧，舞者本身對於肢體的認知及身體表達之純熟度亦為重要，對表演者而言，學習舞蹈則需不斷自我成長與自省，過程需要的是一種方法亦或一種形式；舉辦展演之目的除了檢視多年來習舞之身體能力外，並挑戰自我與超越極限，唯有透過舞蹈呈現與參與過程，方能瞭解自己潛在可能性及優缺點，了解自己的不足與人生方向，並透過舞作的方式來呈現、探究自己對自己內在的情感表現及外在潛能的發揮，因此透過舞蹈多元素的結合，激盪出全新的感官刺激，與新的思維，帶給觀眾能有不一樣的視覺饗宴與省思。

演出經驗豐富的表演者—國立臺灣體育學院舞蹈系碩士班表演組研究生—劉婉茹來說，舞蹈學習不斷秉持專業的態度及多元的視野進行訓練與自我檢視，一路走來接受著嚴謹、專業的訓練，不只在身體語彙得到多元訓練，學術經歷更豐沛充實；現今舞蹈似乎漸漸無法滿足觀眾的需求，舞蹈開始走向多元化的結合，而所結合的東西不只是單純影像投射而已，其他藝術的增添也是結合的一項重點，因此此次演出結合了多樣化的元素，也期望這次的演出能與各類藝術相互結合，以達到不同表演形式風格及多樣貌的呈現。表演者從大學、研究所接受國內最完整的舞蹈專業教育，這次展演是這過去的十幾年來寶貴光陰所結出的累累果實，此刻該盡情揮灑的汗水及淚水。

演出內容由古典芭蕾舞碼來揭開節目之序幕，主要呈現表演者之舞蹈技巧能力外，藉由角色之詮釋使表演者能藉此突破自我表現，另外其它舞作也邀請國內新生代編舞家與資深編舞家攜手合作，並結合多媒體影像、視覺藝術及聽覺藝術之現場演奏方式等，呈現不同風格編舞家之創作理念與作品，也藉作品來提升身體之可能性，共同譜出不同絢麗火花之風格展現。

伍、演出舞碼內容

1. 古典芭蕾舞【芭蕾舞饗宴】—多媒體影像

改編者：羅雅柔

排練者：劉婉茹

舞者：劉婉茹、趙芷菁、何宇平、余哲宇、宮銘祥、張志凱

舞意：以宮廷芭蕾舞與古典芭蕾舞之融合，描述雙人與雙人間牽引及呼應之關係，並且從中展現各段雙人之舞蹈技巧

2. 現代芭蕾舞【Home】—多媒體影像

編舞者：石志婷

舞者：劉婉茹

舞意：我在亮處，也在暗處…

3. 中國芭蕾舞【秘色】—多媒體影像

編舞者：江映慧

舞者：劉婉茹、呂珮廷、陳致伶

舞意：將思念注入畫中，以身為筆、為墨，細細琢磨、一一描繪，化做彩霞化為梅，盛開綻放，成就最美。

4. 現代芭蕾舞【White Box】白—音樂現場演奏

編舞者：黃建彪

舞者：劉婉茹、張志凱

演奏者：黃清菊老師

現場演奏—貝多芬C小調第八號鋼琴奏鳴曲【悲愴】第二、三樂章

舞意：Love just like roses. Love can be without words.

Love within sweet and sorrow. Love came from your heart not your head.

Love is Love. 愛像玫瑰 愛沒有文字 愛介於甜蜜與悲傷間 愛來自心中

愛即是單純的愛而已

5. 現代芭蕾舞【伴】—音樂現場演奏、多媒體影像

編舞者：羅雅柔

舞者：劉婉茹、張恩滋、劉怡方、陳青濛、陳致伶、呂珮廷、甘幸靈、何宇平、黃平、趙敦毅、余哲宇

舞意：生命中因為有伴，豐富了你我的心

段一 尋找那…記憶中…短暫的相遇……享受浪漫

段二 在互相比較、競爭、忌妒敵對中…享受友誼

段三 只要相伴，你我不孤單……享受快樂

陸、演出執掌表

校長：蘇文仁

舞蹈系所主任：潘莉君

指導教授/藝術總監：羅雅柔

演出人：劉婉茹

執行製作：黃怡婷

舞台監督：黃鈺茗

文宣公關組：陸澤芸

票務組：劉婉茹、丁瑀

前台組：張恩滋、許庭寧

總務組：劉婉茹、蔡靖淳

演出組：劉婉茹

器材道具組：孔慶樺

場地及攝錄影組：黃均婷

音樂控制：楊佳真

美術設計：陳逸姮

海報設計：劉嘉芳

燈光設計：洪國城

柒、演出人簡介

劉婉茹 (WAN JU LIU)

現就讀國立臺灣體育學院舞蹈碩士班表演組，主修芭蕾舞，副修現代、教學。



經歷

2010

- ◎ 榮獲 2010 新竹國際金舞獎芭蕾舞組—最佳獨舞獎
- ◎ 參與國立臺灣體育學院舞團 2010 年巡迴公演—大型原住民現代芭蕾舞劇【蛇郎君】演出第二、四、五幕之百合仙子、蛇精
- ◎ 參與台北室內芭蕾舞團年度製作【門】
- ◎ 參與大型景觀歌劇【杜蘭朵公主】
- ◎ 擔任「2010 飛舞獎」初選、決選之評審委員
- ◎ 參與台北世紀舞匯舞團—芭蕾舞劇選粹【睡美人】演出紫丁香、皇后
- ◎ 參與台北世紀舞匯舞團【芭蕾舞公主的夢幻仙境】演出睡美人—奧蘿菈公主、黑天鵝—奧黛兒公主、唐吉柯德—姬特莉

2009

- ◎ 至美國 Albany、New York City 參與 Ajkun Ballet Theatre —【Cinderella】、【Showcase】演出
- ◎ 參與台北世紀舞匯舞團—芭蕾舞劇選粹【天鵝湖】演出三大天鵝、拿坡里公主
- ◎ 擔任 97 學年度羅雅柔教授之芭蕾舞教學助理

2008

- ◎ 參與行政院舉辦之寒假育樂營—有氧舞、肚皮舞研習
- ◎ 參與國立臺灣體育大學（台中）舞團 2008 年巡迴公演【沁】演出《伴》
- ◎ 代表國立臺灣體育大學（台中）舞團至北京、廣州作學術交流
- ◎ 參與台北室內芭蕾舞團年度製作【茶花女】
- ◎ 參與國立臺灣體育大學（台中）舞蹈碩士班表演組—夏嘉徽 徐康倫 雙人聯展—【我們之間】演出《園丁的女兒》
- ◎ 代表國立臺灣體育大學（台中）舞蹈系參加美國加州爾灣舞蹈節，演出 The Solo Piece in Informal Concert
- ◎ 參與國立臺灣體育大學（台中）體育舞蹈系第 9 屆畢業巡迴公演【邊界】在彼端…追索（台中一中校慶、高雄、台中及台北，演出共計四場）
- ◎ 擔任 97 學年度師資培育中心學會—副會長

2007

- ◎ 參與國立臺灣體育學院舞團 2007 年巡迴公演【圓】演出《The Youth》
- ◎ 代表國立臺灣體育學院舞團參與 2007 年美國巡迴公演『奧克拉荷馬大學、惠科塔州立大學、堪薩斯州州際舞蹈節』
- ◎ 參與【海峽兩岸舞蹈文化人類學研討暨表演會】
- ◎ 參與暑期國際舞蹈技巧研習營
- ◎ 參與國立臺灣體育學院舞蹈碩士班表演組－葛如婷畢業個展【夢幻風華】演出古典芭蕾《月神》
- ◎ 參與國立臺灣體育學院舞蹈系第四屆飛舞獎舞蹈創作比賽之大三班級創作展－【Flying In Our Space】演出《黑暗王國選粹》、《Ki-Li Ka-La》、《走著》
- ◎ 參與 95 全民運動會－聖火點燃記者會表演
- ◎ 擔任 96 學年度國立臺灣體育學院體育舞蹈學系之服裝組組員
- ◎ 擔任中區大專校院田徑錦標賽暨學生實習運動會接待典禮組

2006

- ◎ 參與國立臺灣體育學院舞團 2006 年巡迴公演【輪】演出《園丁的女兒》
- ◎ 參與全民運動會典禮表演
- ◎ 參與行政院體育委員會 99 體育節頒獎典禮－開幕表演
- ◎ 參與國立臺灣體育學院舞蹈系第三屆飛舞獎舞蹈創作比賽之大二班級創作展【第五教室】演出《Invitation》、《水影流逝》
- ◎ 擔任中區大專校院田徑錦標賽暨學生實習運動會接待典禮組
- ◎ 擔任 94 級學生活動中心－社團執行長

2005

- ◎ 參與國立臺灣體育學院舞團 2005 年巡迴公演【創世紀】演出《月神》、《洋娃娃的獨白》
- ◎ 參與國慶大會表演
- ◎ 擔任中區大專校院田徑錦標賽暨學生實習運動會接待典禮組

2004

- ◎ 畢業於高雄市立左營高級中學第十八屆舞蹈班
- ◎ 參與高雄市立左營高級中學舞蹈班 20 周年展演【左中舞 20 蘋婆歲月】
- ◎ 參與高雄市立左營高級中學舞蹈班第 18 屆畢業生創作展【All We Fly】
- ◎ 高雄市立左營高級中學第 18 屆畢業生至雲林北港『藝術宅第』辦理生活與舞蹈演出

2003

- ◎ 參與美國賓州巴克內爾大學春季演出及「向戴娜·凡瓊歐內」致敬活動
- ◎ 【左營高中舞蹈班九十三年舞展】

2002

- ◎ 參與【左營高中舞蹈班九十二年舞展】
- ◎ 參與【左營萬年祭】活動－棋陣舞
- ◎ 參與高雄火車站遷移典禮－夢想啟航

2001

- ◎ 台中市立光明國中舞蹈班畢業
- ◎ 參與【光明國中舞蹈班九十一年舞展】
- ◎ 參與帝國十一芭蕾舞團【飛舞 2001】—吉賽兒

2000

- ◎ 參與【光明國中舞蹈班九十年舞展】

1999

- ◎ 參與【光明國中舞蹈班八十九年舞展】

1998

- ◎ 畢業於南投縣立光華國民小學



*2008 國立臺灣體育大學（台中）體育舞蹈系
第 9 屆畢業巡迴公演【邊界】—天鵝湖選粹劇照

*演出劇照

2008 臺灣體院舞團年度公演—【沁】伴劇照



*2010 台北世紀舞匯舞團【芭蕾舞公主的夢幻仙境】劇照



*2010 台北世紀舞匯舞團－芭蕾舞劇選粹【睡美人】飾演紫丁香仙子之劇照

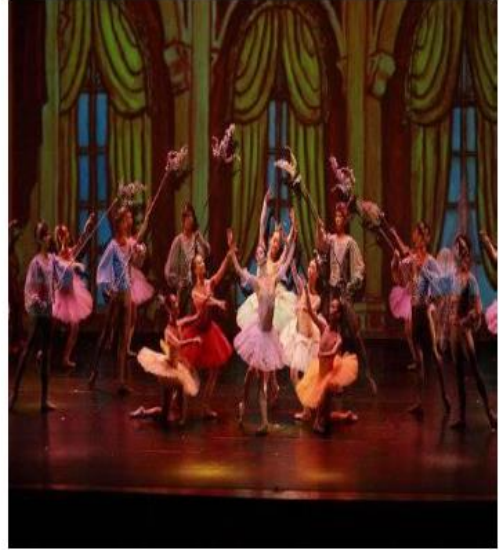

*2010 台北室內芭蕾舞團－現代芭蕾舞劇【門】劇照



*2010 國立臺灣體育學院舞團—【蛇郎君】現代芭蕾舞劇劇照



捌、藝術總監/指導教授簡介

羅雅柔 (Ya Jo LO)

學歷

美國 La Sierra University 教育博士 Ed.D

美國 La Sierra University 教育專家 Ed.S

美國愛荷華大學表演藝術碩士 M.F.A

中國文化大學舞蹈系學士

台灣藝術大學專士



* 現任國立臺灣體育學院體育舞蹈學系副教授

經歷

2006年 榮獲台灣藝術大學『傑出校友獎』

2002 受邀參與台灣青年舞團編排與國立台灣交響樂團合作，改編「畢業舞會」獨幕舞劇，巡迴全國。

2001 參與文建會及中華舞蹈學會舞創比賽作品「The Youth」，獲藝術類「銀牌獎」。

2001 年代表本國參與韓國政府主辦之「Next wave Dance Festival」，演出作品「Dream Body」。

2001 參與國華樂集豎琴、長笛、大提琴三重奏之舞蹈藝術編導參與作品西班牙組曲之「格蘭那達」，「阿拉剛」舞曲及「南國玫瑰」

2000 參與文建會及中華舞蹈學會之「舞躍大地」舞創比賽作品「Dream Body」，獲藝術類「金牌獎」。

擔任中華民國青年友好訪問團節目助理編導一職及編舞。

1996 成立「聚點」舞團，於國家劇院實驗劇場演出。

1994-6 南強工商夜影視科主任並指導民族舞獲全國優等獎。

1992-7 僑委會推派海外巡迴教師，赴泰國、斐濟、南非、賴索托、史瓦濟蘭等國教學。

1990-2 獲選為愛荷華大學舞團團員參加全美大學舞蹈節競賽，並演出「回憶」等舞，獲准進入國際舞蹈節比賽。

1989 文化大學畢業並獲頒成績優異獎參加「中華民國青年友好訪問團」赴澳、紐、亞太地區巡迴演出隨華岡舞團赴歐洲參加舞蹈節表演

1988 參加「游好彥舞團」並演出「辭山賦」等劇

玖、藝術家簡介

編舞家：黃建彪

現任：國立臺灣體育學院體育舞蹈學系專任助理教授

學歷：荷蘭柏蘭巴斯音樂及舞蹈學院

Brabants Conservatory Dance Academy 畢業

經歷：

1994-2002 年 國立台灣體育學院體育舞蹈學系芭蕾舞專任外籍教練

2002 年 擔任「Dream Body」之主要舞者獲文建會「舞躍大地」舞劍比賽之金牌獎

1995-1997 年 台北芭蕾舞團藝術指導及排練指導

1995 年 為第一位獲邀擔任香港芭蕾舞團編舞之舞者，編作 Happenings (如意)

1993 年 獲香港最佳藝術年獎

1990-1994 年 擔任香港 Jean Wong School of Ballet 舞團排練指導

1990 年 曾榮獲紐約國際芭蕾舞大賽銅牌
盧森堡國際芭蕾舞大賽第三名

1986-1992 年 香港芭蕾舞團首席舞者

1987 年 日本國際芭蕾舞大賽第三名

1985 年 荷蘭柏蘭巴斯音樂及舞蹈學院畢業

舞蹈作品：

2006 Tears in Heaven

2005 沒有文字的故事
摯愛一生

2004 Betrayed by Freedom

2003 夢境

2002 我與他



2001 女人心事，我的看法
2000 畢業舞會 1
999 The Poem of Love (愛之詩)
1998 In the Mood
1997 柯碧莉亞
 布蘭詩歌
1996 Laluna
 B. and B.
1995 Tango 雙人舞

編舞家：石志婷

學歷：美國加州藝術學院舞蹈藝術碩士畢業
(California Institute of the Arts. MFA)
文化大學舞蹈系畢業
保送第一名進入國立藝專(國立台灣藝術大學)
舞蹈科畢業

現任／曾任：如婷舞蹈團團長
嘉義國中舞蹈班芭蕾舞老師
嘉義女中舞蹈班芭蕾舞老師
台南科技大學舞蹈系芭蕾舞講師
台灣體育學院舞蹈系芭蕾舞講師

經歷：

2001—2003擔任奧克蘭芭蕾舞團之首席舞者。

2002—2003 Capacitor 現代舞團。

2003 Lily Cai 中國現代舞團、Dancing Sun Foundation

1997年參加「日本北九州暨國際芭蕾舞大賽」，編作【真夏之晨】。

專題報導：

美國加州世界日報(2002/9/13專訪報導、美國加州世界日報(2004/1/15)專訪報導



太平洋時報 (2003/2/6) 專訪報導、亞洲周刊 (2002/9/19) 專訪報導
美國加州世界日報 (2004/5/22) 專訪報導、美國加州世界日報 (2004/5/21) 相關報導
美國加州星島日報 (2004/4/12) 專訪報導、美國星島電台、華人新聞媒體專訪報導
(2004/5/21)
自由時報 (2004/5/18)、(2004/7/27) 專訪報導、聯合報 (2004/5/18)、(2004/7/27)
專訪報導
中國時報 (2004/5/18)、(2004/7/27) 專訪報導

海外演出經歷：

2006 美國紐約演出『寶島之夜』。
2005 於美國開設『舞蹈藝術美學賞析之研究』講座。
2004 如婷舞蹈團『Sky Light』美國舊金山海外創作公演
2001-2003 美國奧克蘭芭蕾舞團：
Michael Lowe-【Double Happiness】，
Robert Garland-【Joplin Dances】，
Charles Anderson-【A night in Tunisia】，
Lew Christensen-【Jinx】，
Michael Lowe-【Bamboo】，
Ronn Guidi-【Nutcracker】，
Val Caniparoli-【Djangology】，
Robert Henry Johnson-【Thirsting】，
Reginald Ray-Savage-【Faux Pax】，
Frederic Franklin-【Giselle】
2002-2003 Capacitor 現代舞團：【Avatars】
2003 Dancing Sun Foundation：【Melodies 2003】
2003 Lily Cai 中國現代舞團，在「舊金山世界舞蹈節」演出【Si-Ji】。
2003 World Arts West：舊金山世界舞蹈節、世界舞蹈教育巡演【敦煌獨舞】。
1999-2000 加州藝術學院秋季研究所及教授聯展：
Sean Greene-【Antonio Lotti】，
Beth Brody -【Seashell】
2000 Production by ACES Education Center for Arts and CalArts,【November
20th】 ECA Arts Hall, New York

得獎經歷：

2009【龍太子】榮獲嘉義市國中古典舞個人舞優等第一名
【哪吒鬧海】榮獲嘉義市國小古典舞個人舞優等第三名
【出征】榮獲嘉義市國小古典舞個人舞優等第四名
【靈蛇、醉夜】榮獲嘉義市國小現代舞個人舞優等第二名
【快樂大掃除】榮獲嘉義市國小現代舞個人舞優等第三名
2008【出征】全國學生舞蹈比賽決賽國小古典舞個人舞優等
【出征】榮獲嘉義市國小古典舞個人舞優等第一名

【快樂大掃除】榮獲嘉義市國小現代舞個人舞優等第二名
【蓮池仙境】榮獲嘉義市國小古典舞個人舞優等第二名
【文武小狀元】榮獲嘉義市國小民俗舞個人舞優等第三名
2006【劍魂】榮獲嘉義市古典舞個人舞優等第一名
2004 獲國藝會補助金前往美國聖荷西演出
2000 獲美國加州藝術學院舞蹈系影像與科技獎學金
1999 全國學生舞蹈決賽，指導中正大學參加大專團體組創作組- 編作【流逝的足跡】
榮獲優等第一名
1997 日本北九州暨國際芭蕾舞大賽芭蕾舞個人成人組- 編作【真夏之晨】榮獲決賽
晉級

舞蹈作品：

2010 若竹兒基金會【鼓舞飛揚】
原住民話劇比賽頒獎演出【生命之河】
故宮、零距離開幕式【鼓舞笙歌】、【墨舞春秋】
嘉義市城市之書揭幕記者會【鼓舞飛揚】、【讀舞】

編舞家：江映慧

學歷：臺北藝術大學舞蹈創作研究所

國立臺灣體育大學體育舞蹈學系第九屆畢業生

(主修：中國舞 副修：現代教學)

嘉義女子高級中學舞蹈班

嘉義市立嘉義國中舞蹈班

獲獎經歷：參與國立臺灣體育大學飛舞獎舞蹈創作比賽，

編創作品【嘯。長風】榮獲飛舞獎創作比賽佳作

參與國立臺灣體育學院第四屆飛舞獎舞蹈創作比賽，

編創作品【燄】榮獲第四屆飛舞獎創作比賽佳作

演出經歷：

2008年11月 代表學校參加舞躍大地得獎作品巡迴演出，演出年度大獎

【伶拂袖 唯鼓動】

2007年12月 參與臺灣體育學院舞團公演〈圓起-緣訂-圓滿〉，演出作品【花嫁】

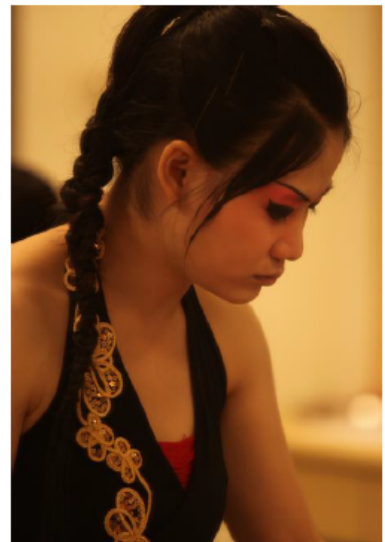

- 2005年8月 如婷舞蹈團「酷DANCE」主要舞者，並擔任排練助理
- 2005年7月 參與嘉義市颯舞節「白雪公主兒童芭蕾舞劇」演出，飾演蝴蝶仙子
- 創作經歷：**
- 2010年11月 嘉義市學生舞蹈比賽國中民俗舞，個人舞編創作品【雀舞傲屏】
- 2010年8月 高雄市苓雅國中舞蹈班成果展演，編創作品【極盡東風】
- 2010年6月 參與黑盒子編創作品【偶】
- 2009年8月 參與如婷舞蹈團年度公演編創作品【疾馳】
- 2009年5月 參與國立臺灣體育大學飛舞獎舞蹈創作比賽，編創作品
【嘯。長風】
- 2008年3月 參與國立臺灣體育大學體育舞蹈學系第九屆畢業公演
〈邊界…在彼端追索〉，編創作品【鼓】【心放】
- 2007年3月 參與國立臺灣體育學院第四屆飛舞獎舞蹈創作比賽，編創作品
【鼓】
- 工作經歷：**
- 2008年8月～ 嘉義市如婷舞蹈團客席編舞老師暨創團團員
- 2009年1月 國立臺灣體育大學育成中心短期約聘人員
- 2009年-2010年 擔任高雄市苓雅國中暑訓暨客席編舞老師

拾、音樂家簡介

演奏者：黃清菊

現任：國立臺灣學院體育舞蹈學系音樂伴奏教師

國立文華高中舞蹈班音樂伴奏教師

喜信聖經學院音樂教師



學歷：美國北卡羅萊納州州立大學Cambell University音樂學士

美國北卡羅萊納州East Carolina University鋼琴教學、鋼琴伴奏雙碩士

經歷：

1991-1993 榮獲美國北卡羅萊納州Cambell University音樂獎學金

1991-1993 美國北卡羅萊納州Cambell University合唱團、爵士樂團鋼琴伴奏

1994-1995 榮獲美國北卡羅萊納州East Carolina University助教獎學金

1994-1995 美國北卡羅萊納州East Carolina University音樂系、舞蹈系鋼琴

1996-1997 美國喬治亞州Paine College鋼琴教師

1996-1997 美國喬治亞州市立合唱團專任鋼琴伴奏

1997-2008 台中市美國馬裡遜學校、光復國小、清水國中音樂班鋼琴教師

1996-2010 美國、台灣等地，舉行多場音樂會、作曲家作品發表會、教師音樂會

1998-至今 國立臺灣體育學院舞蹈系鋼琴伴奏講師、喜信聖經學院音樂系鋼琴教師

1997-至今 國立文華高中舞蹈班鋼琴伴奏教師

拾壹、經費概算表

	支出項目	預算金額	說明	總計金額
1	免場租 演出票券 (一般)	26,000	一般票券 50 元×520 張=26,000	26,000
2	燈光設計 燈光器材 租借費	100,000	每場 100,000 元。	100,000
3	演出服裝製作	10,000	演出舞碼約計 5 首， 需服裝舞者約 5 人 每套約計 2,000 元。	10,000
4	服裝乾洗費	4,400	每套約計 200 元，200×22=4,400	4,400
5	錄影費	35,000	錄製一場雙機 35,000 元、含剪接及錄製影片	35,000
6	攝影費	6,000	含文宣品、劇照沖洗等	6,000
7	攝錄影耗材	3,000	錄音帶、底片、錄影帶、光碟片、電池等等	3,000
8	文宣費	30,000	1.大海報(對開彩色四色,76 cm×56 cm) 100 張 2.明信片 600 套 3.邀請卡(單色燙金+信封,250 1b)共 60 張 4.節目單共 600 本 5.美工設計	30,000
9	雜費	6,000	1.郵費 2.茶水 3.工作會報誤餐 4.醫療 5.平安保險(35 人×單日保險 50/1 人=1,750 元 (100 萬元平安保險及 3 萬元醫療保險) 6.其它未列事項	6,000
10	膳食費	2,450	1 人 70 元 舞者約 14 人×70=980 工作人員 15 人×70=1050 老師 6 人×70=420 一餐約計 2450	24,50
11	交通費	40,000	遊覽車一輛 5000×8=40000	40,000
	總計			262,850

拾貳、演出工作進度表

一、前製作業

日期	工作進度	相關人員
2010年12月	<ul style="list-style-type: none"> ◎初步向製作人協調會議提出畢業製作初步構想 ◎與指導教授討論演出初步內容架構與成員組織 ◎預定演出時間與地點 ◎粗略撰寫演出企劃案及擬定演出預算 	<p>演出人 指導教授</p>
2011年1月	<ul style="list-style-type: none"> ◎第二次協調會議 ◎再次確定演出日期與場地 ◎確認演出日期並完成場地租借 ◎撰寫正式演出企劃案 ◎邀請合作藝術家及組織行政團隊 ◎邀請執行製作 ◎瞭解行政體系及分配職務 	<p>演出人 執行製作</p>
2011年2月	<ul style="list-style-type: none"> ◎第三次協調會議 ◎第一次行政會議（各組負責人了解工作內容） ◎確認相關合作人員（編舞者、舞碼、舞者、行政人員） ◎擬定初步宣傳計畫 ◎討論申請補助與廠商協助方案 	<p>演出人 行政團隊 合作編舞家</p>
2011年 1、2、3月 (暫定)	<ul style="list-style-type: none"> ◎擬定排練計畫 ◎與編舞家做初步溝通(舞碼方向、排練時間) ◎第二次行政會議 ◎第四次協調會議(確定製作方向) 	<p>演出人 合作編舞家 行政團隊</p>
2011年3月 (暫定)	<ul style="list-style-type: none"> ◎第五次協調會議 ◎確定演出主題 ◎完成企劃書 	<p>演出人 指導教授 執行製作</p>

二、排練宣傳期

2011年1月	<ul style="list-style-type: none"> ◎舞碼開排 ◎執行排練工作 	<p>演出人 行政團隊</p>
---------	--	---------------------

	<ul style="list-style-type: none"> ◎決定售票方式 ◎尋找文宣製作廠商 	執行製作 合作編舞家
2010年2月 (暫定)	<ul style="list-style-type: none"> ◎尋求贊助廠商 ◎海報、DM與執行 ◎接洽燈光設計事宜 ◎調查藝文記者聯絡方式與宣傳處 ◎拍攝定裝照 	演出人 行政團隊 執行製作 指導教授 港區藝術中心售票系統
2011年3月 (暫定)	<ul style="list-style-type: none"> ◎文宣品發送 ◎節目冊設計與執行 ◎統整貴賓名單 ◎第一次看排(進度50%) 	演出人 行政團隊 執行製作 指導教授
2011年4月 (暫定)	<ul style="list-style-type: none"> ◎第二次看排(進度75%) ◎確定舞序 ◎蒐集節目冊製作內容相關資料 ◎票券發售、掌握票務資訊(開始售票) ◎確定服裝製作進度 ◎口試(場地申請借用) (口試日期2011/4/20) 	演出人 行政團隊 執行製作 指導教授 合作編舞家 口試委員
2011年4月 (暫定)	<ul style="list-style-type: none"> ◎第三次看排(進度100%) ◎貴賓券寄發 	文宣 演出人

三、演出前

2011年4,5月	<ul style="list-style-type: none"> ◎安排「技術彩排」及錄影工作 ◎接洽前後台工作技術人員 ◎確定所有演出前工作之執行 ◎5月27日(五)進劇場裝台 ~~~~5月28日(六)正式演出~~~~ 	演出人 舞者們 行政團隊 執行製作 指導教授
-----------	--	------------------------------------

四、後製作業

2011年6月	<ul style="list-style-type: none"> ◎蒐集整理觀眾意見調查表 ◎畢業相關資料 ◎結算各項開支 ◎總檢討 ◎寄發感謝函 ◎演出DVD/VCD製作與拷貝 	演出人 舞者們 行政團隊 執行製作 指導教授
---------	---	------------------------------------

拾叁、演出工作分配組織表

執行製作	<ul style="list-style-type: none"> ◎協調各演出場地、安排場次 ◎招開籌備會議、協調各工作人員 ◎演出節目策劃、職掌分工、工作進度協調 ◎演出場地行文及演出前聯繫 ◎統整各組資訊 ◎掌握各組工作進度概況
舞台監督	<ul style="list-style-type: none"> ◎演出當天劇場相關事宜及時間掌控 ◎演出時，掌控場上時間與狀況 ◎演出當天安排舞碼走位及流程 ◎順排、彩排時間規劃與執行
文宣公關組	<ul style="list-style-type: none"> ◎文宣品及新聞稿文案撰寫 ◎文宣品(海報、節目冊、請柬、入場券)初稿製作與寄發 ◎與文宣製作廠商聯繫 ◎校內貴賓名單擬定及邀請
票務組	<ul style="list-style-type: none"> ◎各項票券分配及規劃 ◎票務、稅務劃分 ◎票務統整
前台組	<ul style="list-style-type: none"> ◎前台佈置 ◎貴賓及校友接待 ◎貴賓席位置席次安排掌控 ◎花籃收受登錄、獻花秩序維持
總務組	<ul style="list-style-type: none"> ◎經費預算編列 ◎各項支出控制與支付
演出組	<ul style="list-style-type: none"> ◎協調舞者，排練時間表訂定公告 ◎演出節目舞序安排 ◎劇照拍攝及聯繫 ◎舞者訓練及演出管理
器材道具組	<ul style="list-style-type: none"> ◎舞台燈光技術人員聯繫 ◎演出後整理道具點收裝箱 ◎道具設計圖初稿及數量清單擬定，並於製作期間內負品管監督之責 ◎後台場地使用分配、服裝道具定位 ◎演出後場地整理
場地及攝錄影組	<ul style="list-style-type: none"> ◎攝、錄影人員聯繫安排 ◎演出場地接洽錄影許可及錄影工作接待協調 ◎演出錄影資料拷貝建檔 ◎演出過程錄影整理

	◎協助場地租借事宜 ◎協助搭台拆台技術事宜
音樂控制	◎節目音樂剪輯錄音 ◎配合演出流程掌控音樂播放
美術設計	◎節目冊、海報、DM之文宣品內容排版設計
燈光設計	◎演出舞台燈光效果設計及演出燈光

